









## DANH MỤC BẢN VẼ

STT	SỐ HIỆU BẢN VẼ	TÊN BẢN VẼ	KHỔ GIẤY	GHI CHÚ
1	N-01-001	DANH MỤC BẢN VẼ	A3	
2	N-01-002	THỐNG KÊ VẬT LIỆU	A3	
3	N-01-003	NGUYÊN LÝ HỆ THỐNG CẤP NƯỚC	A3	
4	N-01-004	NGUYÊN LÝ HỆ THỐNG THOÁT NƯỚC	A3	
5	N-02-001	MẶT BẰNG CẤP THOÁT NƯỚC TẦNG HẦM	A3	
6	N-02-002	MẶT BẰNG CẤP THOÁT NƯỚC TẦNG 1	A3	
7	N-02-003	MẶT BẰNG CẤP THOÁT NƯỚC TẦNG 2	A3	
8	N-02-004	MẶT BẰNG CẤP THOÁT NƯỚC TẦNG MÁI	A3	
9	N-03-001	CHI TIẾT KHU VỆ SINH – WC01	A3	
10	N-03-002	CHI TIẾT KHU VỆ SINH – WC02	A3	
11	N-03-003	CHI TIẾT KHU VỆ SINH – WC03	A3	
12	N-03-004	CHI TIẾT KHU VỆ SINH – WC04	A3	
13	N-03-005	CHI TIẾT KHU VỆ SINH – WC05	A3	
14	N-03-006	CHI TIẾT KHU VỆ SINH – WC06	A3	
15	N-03-007	CHI TIẾT KHU VỆ SINH – WC07	A3	
16	N-03-008	CHI TIẾT KHU VỆ SINH – WC08	A3	
17	N-04-001	CHI TIẾT BỂ PHỐT	A3	
18	N-04-002	CHI TIẾT LẮP ĐẶT 01	A3	
19	N-04-003	CHI TIẾT LẮP ĐẶT 02	A3	

GHI CHÚ:	
<p>————— ĐƯỜNG ỐNG CẤP NƯỚC LẠNH</p> <p>----- ĐƯỜNG ỐNG CẤP NƯỚC LÊN KẾT.</p> <p>..... ĐƯỜNG ỐNG CẤP NƯỚC NÓNG.</p> <p>————— &gt; ĐƯỜNG ỐNG THOÁT NƯỚC XÍ TIỂU</p> <p>— · — · — ĐƯỜNG ỐNG THOÁT NƯỚC RỬA</p> <p>----- ĐƯỜNG ỐNG THÔNG HƠI.</p> <p>————— <b>RWP</b> ————— ĐƯỜNG ỐNG THOÁT NƯỚC MƯA.</p> <p> 100 ỚNG ĐI XUỐNG.</p> <p> 100 ỚNG KHÔNG CÓ DÒNG CHẢY.</p> <p> 50 ỚNG ĐI LÊN.</p>	<p>D110-2%-6.8 ĐƯỜNG KÍNH (MM)-ĐỘ DỐC-CHIỀU DÀI (M)</p> <p>DN25-4.0 ĐƯỜNG KÍNH (MM)-CHIỀU DÀI (M)</p> <p>-6.90 CAO ĐỘ MẶT HOÀN THIỆN</p> <p>-7.80 CAO ĐỘ ĐÁY CỐNG</p> <p>-8.00 CAO ĐỘ ĐÁY HỐ GA</p> <p> HỘP ĐỒNG HỒ</p> <p> VAN PHẠO</p> <p> VAN 1 CHIỀU</p> <p> VAN CHẶN</p> <p> PHỄU THU NƯỚC THẢI</p> <p> TÊN KHU VỆ SINH.</p> <p>THỂ HIỆN TRÊN BẢN VẼ SỐ.</p>
	<p>TX ỚNG ĐỨNG THOÁT NƯỚC XÍ TIỂU</p> <p>TR ỚNG ĐỨNG THOÁT NƯỚC RỬA</p> <p>TM ỚNG ĐỨNG THOÁT NƯỚC MƯA</p> <p>TH ỚNG ĐỨNG THÔNG HƠI</p> <p>TH.BP ỚNG ĐỨNG THÔNG HƠI TỪ BỂ PHỐT</p> <p>NL ỚNG ĐỨNG CẤP NƯỚC LẠNH</p> <p>NN ỚNG ĐỨNG CẤP NƯỚC NÓNG</p> <p>CK ỚNG ĐỨNG CẤP NƯỚC LÊN KẾT</p> <p>WC BỂ XÍ</p> <p>B CHẬU BẾP</p> <p>SK LAVABO</p> <p>S SEN TẮM</p> <p>T BỒN TẮM</p> <p>FW PHỄU THU SÀN</p> <p>WH BÌNH NÓNG LẠNH</p>

CHỦ ĐẦU TƯ:

VŨ VĂN VĨNH

ĐƠN VỊ TƯ VẤN:



CÔNG TY CỔ PHẦN KIẾN TRÚC KISATO

KISATO CONSTRUCTION JOINT STOCK COMPANY

ĐỊA CHỈ: KHU ĐÔ THỊ XA LA- PHÚC LA  
QUẬN: HÀ ĐÔNG- TP- HÀ NỘI

Hotline: 096.345.92.88 (Mr. Lương)

DỰ ÁN:

**BIỆT THỰ 2 TẦNG  
TÂN CỔ ĐIỂN**

GĐ THỰC HIỆN:

**THIẾT KẾ BẢN VẼ THI CÔNG**

HẠNG MỤC:

**CẤP THOÁT NƯỚC**

TÊN BẢN VẼ:

**DANH MỤC BẢN VẼ**

CHỦ TRÌ THIẾT KẾ:

PHẠM VĂN LƯƠNG

THIẾT KẾ ME:

NGUYỄN HOÀNG SON

NGƯỜI THỂ HIỆN:

NGUYỄN HOÀNG SON

HÀ NỘI, NGÀY 14 THÁNG 04 NĂM 2019

TỶ LỆ

KÝ HIỆU HỒ SƠ

BT2TCD-VVVINH

BẢN VẼ SỐ

**N-01-001**

GHI CHÚ:

-THI CÔNG CẦN KẾT HỢP CÁC BẢN VẼ LIÊN QUAN.  
-MỌI THAY ĐỔI NGOÀI HIỆN TRƯỞNG (NẾU CÓ) CẦN BẢO LẠI ĐV THI CÔNG ĐV THI CÔNG BẢO LẠI CHO ĐV THIẾT KẾ ĐỂ CÓ GIẢI PHÁP XỬ LÝ.  
-MỌI THAY ĐỔI THIẾT KẾ KHI THI CÔNG SO VỚI HỒ SƠ THIẾT KẾ ĐV THIẾT KẾ SẼ KHÔNG CHIU TRÁCH NHIỆM.

**BẢNG THỐNG KÊ VẬT TƯ**

STT	VẬT LIỆU	ĐƠN VỊ	SỐ LƯỢNG
<b>1. PHẦN CẤP NƯỚC SINH HOẠT &amp; THIẾT BỊ</b>			
1	XÍ BÊT + HỘP GIẤY	BỘ	XEM BV KIẾN TRÚC
2	THÙNG NƯỚC NÓNG 30L-50L	BỘ	XEM BV CHI TIẾT VỆ SINH
3	TÉC CẤP NƯỚC CẤP NƯỚC INOX 2000L	BỘ	2
4	THÁI DƯƠNG NĂNG 240L	BỘ	1
5	LAVABO+GƯƠNG	BỘ	XEM BV KIẾN TRÚC
6	VỒI SEN	BỘ	XEM BV KIẾN TRÚC
7	PHỄU THU NƯỚC SÀN INOX D90X90	CÁI	XEM BV CHI TIẾT VỆ SINH
8	VAN PHAO ĐIỆN DN32	CÁI	1
9	VAN PHAO CƠ DN32	CÁI	1
10	VỒI NƯỚC LẠNH DN20	CÁI	3
11	VAN 2 CHIỀU DN32;DN25, DN20	CÁI	11-11-11
12	VAN GÓC DN20	CÁI	9
13	ỐNG CẤP NƯỚC PP-R (PN10) DN40;DN32;DN25;DN20	M	25-50-75-90
14	ỐNG CẤP NƯỚC NÓNG PP-R (PN20): DN25;DN20	M	60-100
15	CÚT REN TRONG DN20	CÁI	70
16	CÚT DN40;DN32;DN25; DN20	CÁI	25-55-50-75
17	TÊ DN40;DN32;DN25;DN32X20;DN20	CÁI	5-25-20-15-30
18	CÔN THU DN40X32;DN32X20;DN25X20	CÁI	3-10-10
19	MĂNG XÔNG DN40;DN32;DN25; DN20	CÁI	15-15-15-15
20	NÚT BỊT DN20	CÁI	70
21	VẬT TƯ PHỤ	%	5% VLC VỀ ỐNG VÀ PHỤ TÙNG NỐI ỐNG
<b>2. PHẦN THOÁT NƯỚC SINH HOẠT &amp; THOÁT NƯỚC MƯA</b>			
1	ỐNG UPVC D110;D90;D42	M	95-110-85
2	CÚT VUÔNG D42	CÁI	5
3	TÊ VUÔNG D42	CÁI	5
4	TÊ CHẾCH D110;D110X90;D90;	CÁI	15-15-15
5	CÚT CHẾCH D110; D90;D42	CÁI	40-35-35
6	NÚT BỊT D110; D90;D42	CÁI	5-5-5
7	MĂNG XÔNG D110;D90;D42	CÁI	5-5-5
8	CÔN D110X90;D110X42;D90X42	CÁI	5-5-5
9	VẬT TƯ PHỤ	%	5% VLC VỀ ỐNG VÀ PHỤ TÙNG NỐI ỐNG

CHỦ ĐẦU TƯ:

VŨ VĂN VĨNH

ĐƠN VỊ TƯ VẤN:



CÔNG TY CỔ PHẦN KIẾN TRÚC KISATO

KISATO CONSTRUCTION JOINT STOCK COMPANY

ĐỊA CHỈ: KHU ĐÔ THỊ XA LA- PHÚC LA  
QUẬN: HÀ ĐÔNG- TP- HÀ NỘI

Hotline: 096.345.92.88 (Mr. Lương)

DỰ ÁN:

BIỆT THỰ 2 TẦNG  
TÂN CỔ ĐIỂN

GĐ THỰC HIỆN:

THIẾT KẾ BẢN VẼ THI CÔNG

HẠNG MỤC:

CẤP THOÁT NƯỚC

TÊN BẢN VẼ:

THỐNG KÊ VẬT LIỆU

CHỦ TRÌ THIẾT KẾ:

PHẠM VĂN LƯƠNG

THIẾT KẾ ME:

NGUYỄN HOÀNG SƠN

NGƯỜI THỂ HIỆN:

NGUYỄN HOÀNG SƠN

HÀ NỘI, NGÀY 14 THÁNG 04 NĂM 2019

TỶ LỆ

KÝ HIỆU HỒ SƠ

BT2TTCĐ-VVVINH

BẢN VẼ SỐ

N-01-002

GHI CHÚ:

-THI CÔNG CẦN KẾT HỢP CÁC BẢN VẼ LIÊN QUAN.  
-MỌI THAY ĐỔI NGOÀI HIỆN TRƯỜNG (NẾU CÓ) CẦN BÁO LẠI ĐV THI CÔNG ĐV THI CÔNG BÁO LẠI CHO ĐV THIẾT KẾ ĐỂ CÓ GIẢI PHÁP XỬ LÝ.  
-MỌI THAY ĐỔI THIẾT KẾ KHI THI CÔNG SO VỚI HỒ SƠ THIẾT KẾ ĐV THIẾT KẾ SẼ KHÔNG CHIU TRÁCH NHIỆM.

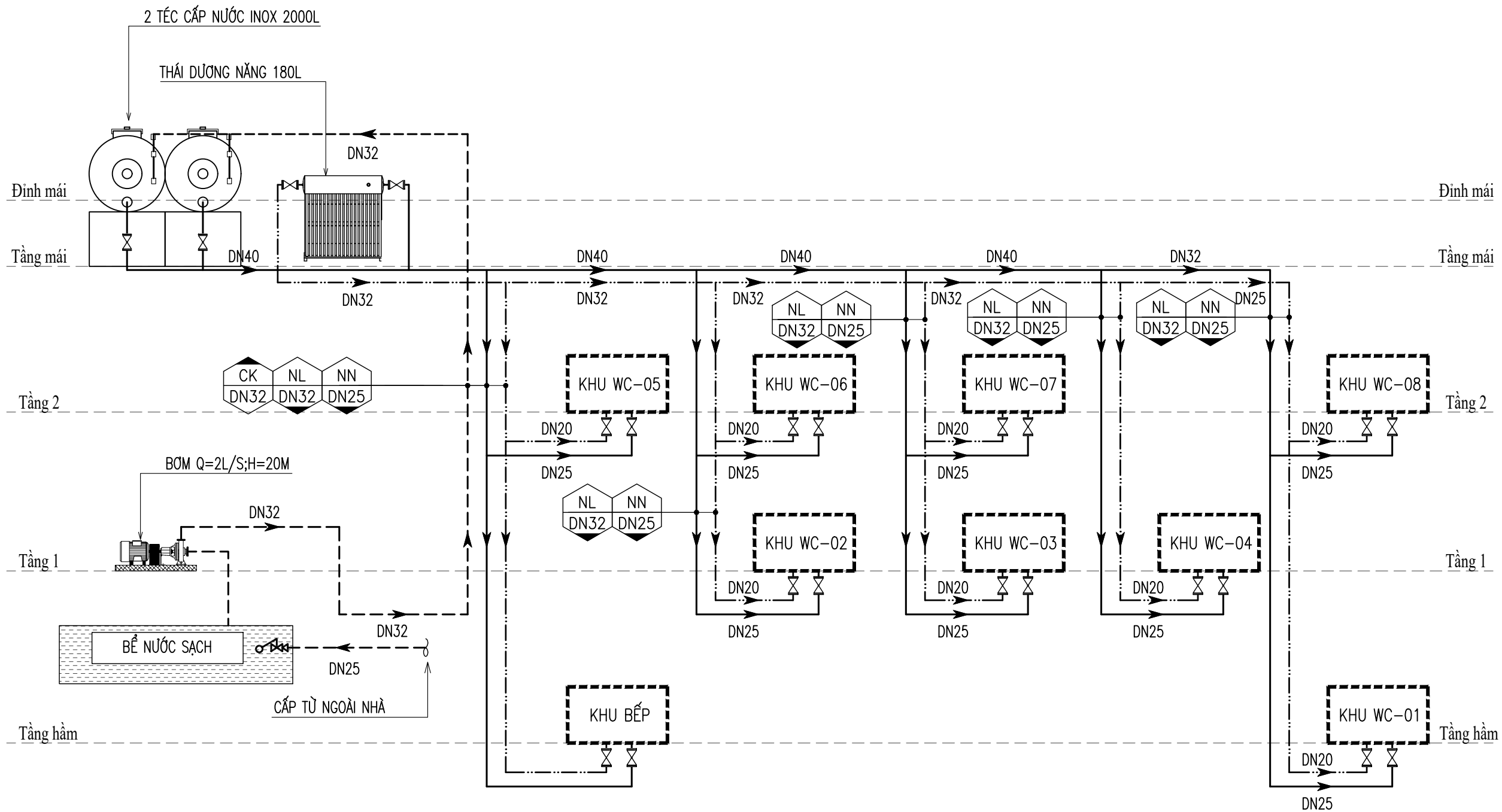

**SƠ ĐỒ NGUYÊN LÝ CẤP NƯỚC**

CHỦ ĐẦU TƯ:

VŨ VĂN VĨNH

ĐƠN VỊ TƯ VẤN:



CÔNG TY CỔ PHẦN KIẾN TRÚC KISATO  
KISATO CONSTRUCTION JOINT STOCK COMPANY

ĐỊA CHỈ: KHU ĐÔ THỊ XA LA - PHÚC LA  
QUẬN: HÀ ĐÔNG- TP- HÀ NỘI

Hotline: 096.345.92.88 (Mr. Lương)

DỰ ÁN:

BIỆT THỰ 2 TẦNG  
TÂN CỔ ĐIỂN

GD THỰC HIỆN:

THIẾT KẾ BẢN VẼ THI CÔNG

HANG MỤC:

CẤP THOÁT NƯỚC

TÊN BẢN VẼ:

SƠ ĐỒ NGUYÊN LÝ CẤP NƯỚC

CHỦ TRÌ THIẾT KẾ:

PHẠM VĂN LƯƠNG

THIẾT KẾ ME:

NGUYỄN HOÀNG SƠN

NGƯỜI THỂ HIỆN:

NGUYỄN HOÀNG SƠN

HÀ NỘI, NGÀY 14 THÁNG 04 NĂM 2019

TỶ LỆ

KÝ HIỆU HỒ SƠ

BẢN VẼ SỐ

BT2TTCD-VVVINH

N-01-003

GHI CHÚ:

-THI CÔNG CẦN KẾT HỢP CÁC BẢN VẼ LIÊN QUAN.  
-MỌI THAY ĐỔI NGOÀI HIỆN TRƯỜNG (NẾU CÓ) CẦN BẢO LẠI ĐV THI CÔNG ĐV THI CÔNG BẢO LẠI CHO ĐV THIẾT KẾ ĐỂ CÓ GIẢI PHÁP XỬ LÝ.  
-MỌI THAY ĐỔI THIẾT KẾ KHI THI CÔNG SO VỚI HỒ SƠ THIẾT KẾ ĐV THIẾT KẾ SẼ KHÔNG CHIU TRÁCH NHIỆM.

CHỦ ĐẦU TƯ:

VŨ VĂN VĨNH

ĐƠN VỊ TƯ VẤN:



CÔNG TY CỔ PHẦN KIẾN TRÚC KISATO

KISATO CONSTRUCTION JOINT STOCK COMPANY

ĐỊA CHỈ: KHU ĐÔ THỊ XA LA- PHÚC LA  
QUẬN: HÀ ĐÔNG- TP- HÀ NỘI

Hotline: 096.345.92.88 (Mr. Lương)

DỰ ÁN:

BIỆT THỰ 2 TẦNG  
TÂN CỔ ĐIỂN

GỒ THỰC HIỆN:

THIẾT KẾ BẢN VẼ THI CÔNG

HẠNG MỤC:

CẤP THOÁT NƯỚC

TÊN BẢN VẼ:

SƠ ĐỒ NGUYÊN LÝ THOÁT NƯỚC

CHỦ TRÌ THIẾT KẾ:

PHẠM VĂN LƯƠNG

THIẾT KẾ ME:

NGUYỄN HOÀNG SƠN

NGƯỜI THỂ HIỆN:

NGUYỄN HOÀNG SƠN

HÀ NỘI, NGÀY 14 THÁNG 04 NĂM 2019

TỶ LỆ

KÝ HIỆU HỒ SƠ

BẢN VẼ SỐ

BT2TTCĐ-VVVINH

N-01-004

GHI CHÚ:

-THI CÔNG CẦN KẾT HỢP CÁC BẢN VẼ  
LIÊN QUAN.  
-MỌI THAY ĐỔI NGOÀI HIỆN TRƯỜNG  
(NẾU CÓ) CẦN BẢO LẠI ĐV THI CÔNG  
ĐV THI CÔNG BẢO LẠI CHO ĐV THIẾT KẾ  
ĐỂ CÓ GIẢI PHÁP XỬ LÝ.  
-MỌI THAY ĐỔI THIẾT KẾ KHI THI CÔNG  
SỐ VỚI HỒ SƠ THIẾT KẾ ĐV THIẾT KẾ SẼ  
KHÔNG CHIU TRÁCH NHIỆM.

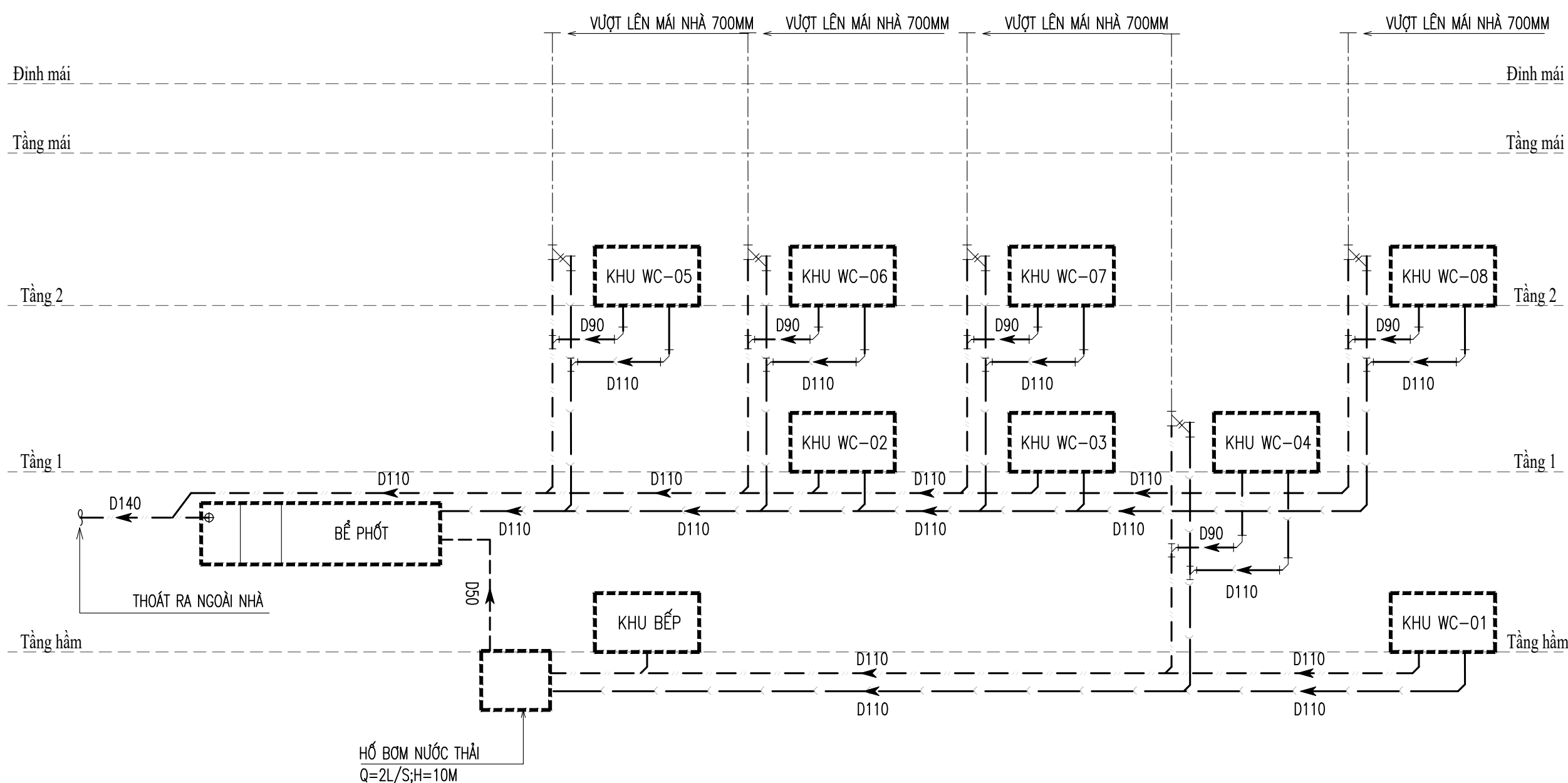

### SƠ ĐỒ NGUYÊN LÝ THOÁT NƯỚC

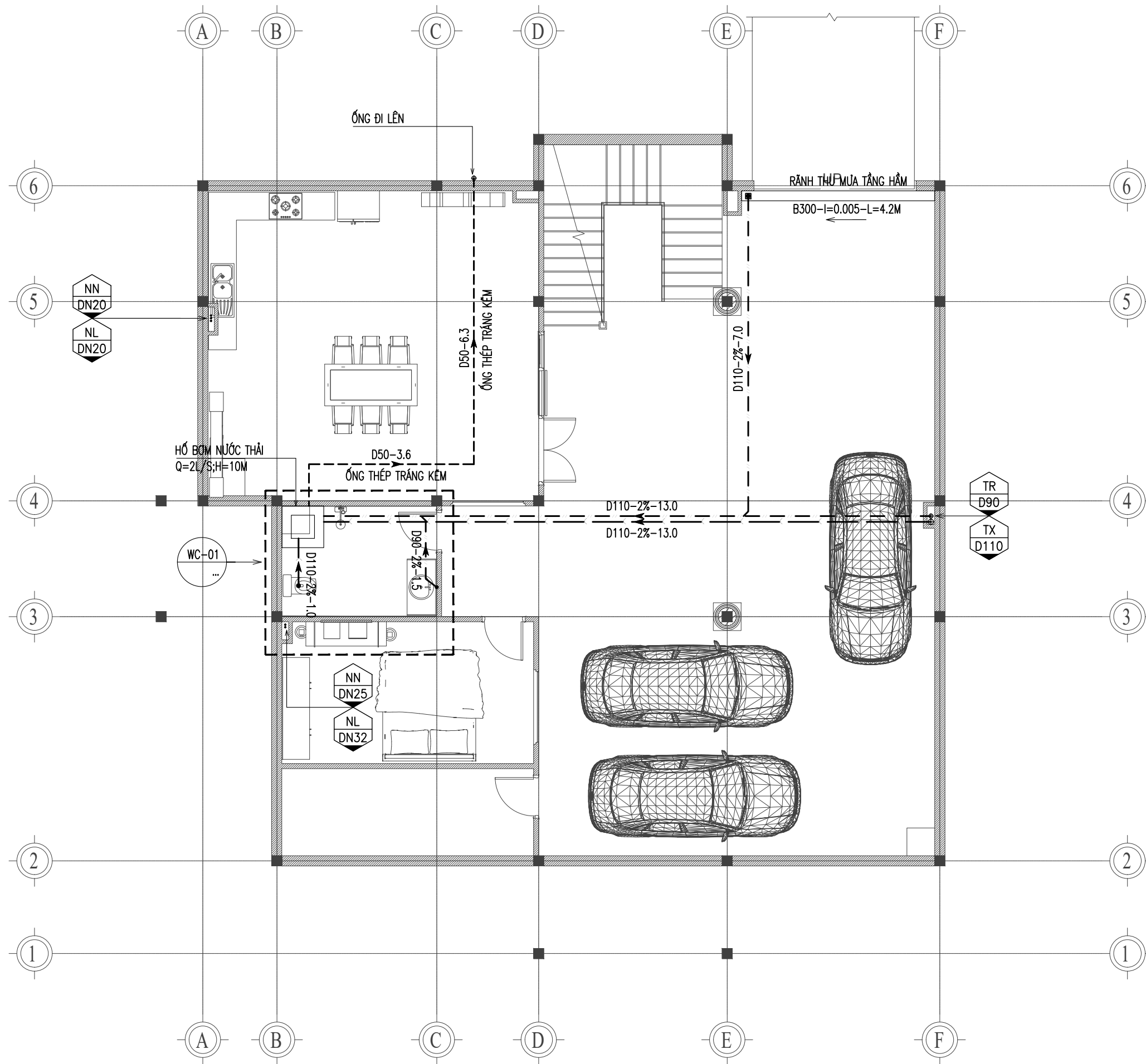

CHỦ ĐẦU TƯ:

VŨ VĂN VĨNH

ĐƠN VỊ TƯ VẤN:



CÔNG TY CỔ PHẦN KIẾN TRÚC KISATO  
KISATO CONSTRUCTION JOINT STOCK COMPANY

ĐỊA CHỈ: KHU ĐÔ THỊ XA LA - PHÚC LA  
QUẬN: HÀ ĐÔNG- TP- HÀ NỘI

Hotline: 096.345.92.88 (Mr. Lương)

DỰ ÁN:

BIỆT THỰ 2 TẦNG  
TÂN CỔ ĐIỂN

GỒ THỰC HIỆN:

THIẾT KẾ BẢN VẼ THI CÔNG

HẠNG MỤC:

CẤP THOÁT NƯỚC

TÊN BẢN VẼ:

MẶT BẰNG CẤP THOÁT NƯỚC TẦNG HẦM

CHỦ TRÌ THIẾT KẾ:

PHẠM VĂN LƯƠNG

THIẾT KẾ ME:

NGUYỄN HOÀNG SƠN

NGƯỜI THỂ HIỆN:

NGUYỄN HOÀNG SƠN

HÀ NỘI, NGÀY 14 THÁNG 04 NĂM 2019

TỶ LỆ

KÝ HIỆU HỒ SƠ

BẢN VẼ SỐ

BT2TTCĐ-VVVINH

N-02-001

GHI CHÚ:

-THI CÔNG CẦN KẾT HỢP CÁC BẢN VẼ LIÊN QUAN.  
-MỌI THAY ĐỔI NGOÀI HIỆN TRƯỜNG (NẾU CÓ) CẦN BẢO LẠI ĐV THI CÔNG ĐV THI CÔNG BẢO LẠI CHO ĐV THIẾT KẾ ĐỂ CÓ GIẢI PHÁP XỬ LÝ.  
-MỌI THAY ĐỔI THIẾT KẾ KHI THI CÔNG SO VỚI HỒ SƠ THIẾT KẾ ĐV THIẾT KẾ SẼ KHÔNG CHIU TRÁCH NHIỆM.

**MẶT BẰNG CẤP THOÁT NƯỚC TẦNG HẦM**



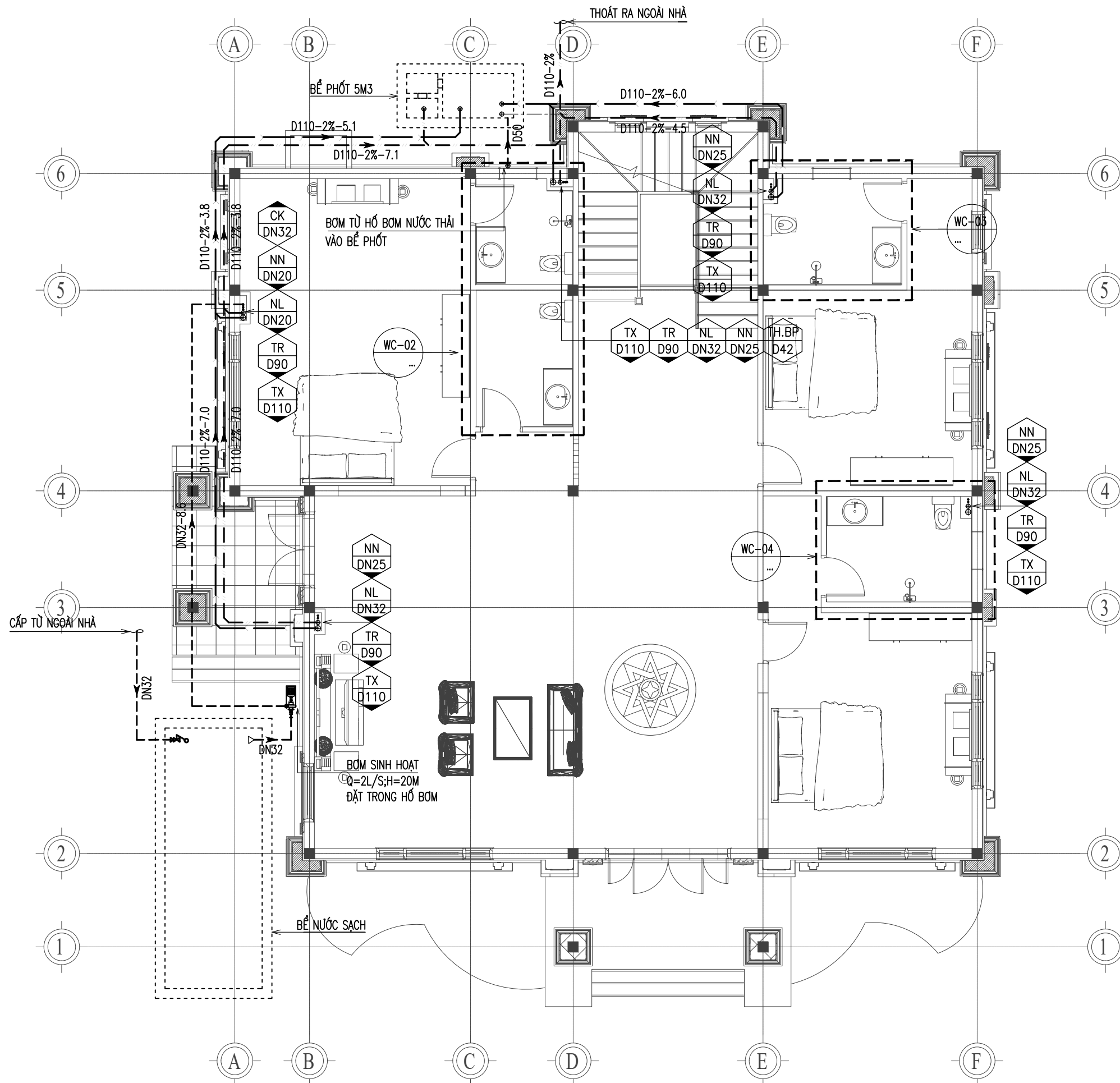

CHỦ ĐẦU TƯ:

VŨ VĂN VĨNH

ĐƠN VỊ TƯ VẤN:



CÔNG TY CỔ PHẦN KIẾN TRÚC KISATO

KISATO CONSTRUCTION JOINT STOCK COMPANY

ĐỊA CHỈ: KHU ĐÔ THỊ XA LA - PHÚC LA  
QUẬN: HÀ ĐÔNG- TP- HÀ NỘI

Hotline: 096.345.92.88 (Mr. Lương)

DỰ ÁN:

BIỆT THỰ 2 TẦNG  
TÂN CỔ ĐIỂN

GĐ THỰC HIỆN:

THIẾT KẾ BẢN VẼ THI CÔNG

HẠNG MỤC:

CẤP THOÁT NƯỚC

TÊN BẢN VẼ:

MẶT BẰNG CẤP THOÁT NƯỚC TẦNG 1

CHỦ TRÌ THIẾT KẾ:

PHẠM VĂN LƯƠNG

THIẾT KẾ ME:

NGUYỄN HOÀNG SƠN

NGƯỜI THỂ HIỆN:

NGUYỄN HOÀNG SƠN

HÀ NỘI, NGÀY 14 THÁNG 04 NĂM 2019

TỶ LỆ

KÝ HIỆU HỒ SƠ

BẢN VẼ SỐ

BT2TCD-VV-VINH

N-02-002

GHI CHÚ:

- THI CÔNG CẦN KẾT HỢP CÁC BẢN VẼ LIÊN QUAN.
- MỌI THAY ĐỔI NGOÀI HIỆN TRƯỜNG (NẾU CÓ) CẦN BẢO LẠI ĐV THI CÔNG ĐV THI CÔNG BẢO LẠI CHO ĐV THIẾT KẾ ĐỂ CÓ GIẢI PHÁP XỬ LÝ.
- MỌI THAY ĐỔI THIẾT KẾ KHI THI CÔNG SO VỚI HỒ SƠ THIẾT KẾ ĐV THIẾT KẾ SẼ KHÔNG CHIU TRÁCH NHIỆM.

**MẶT BẰNG CẤP THOÁT NƯỚC TẦNG 1**

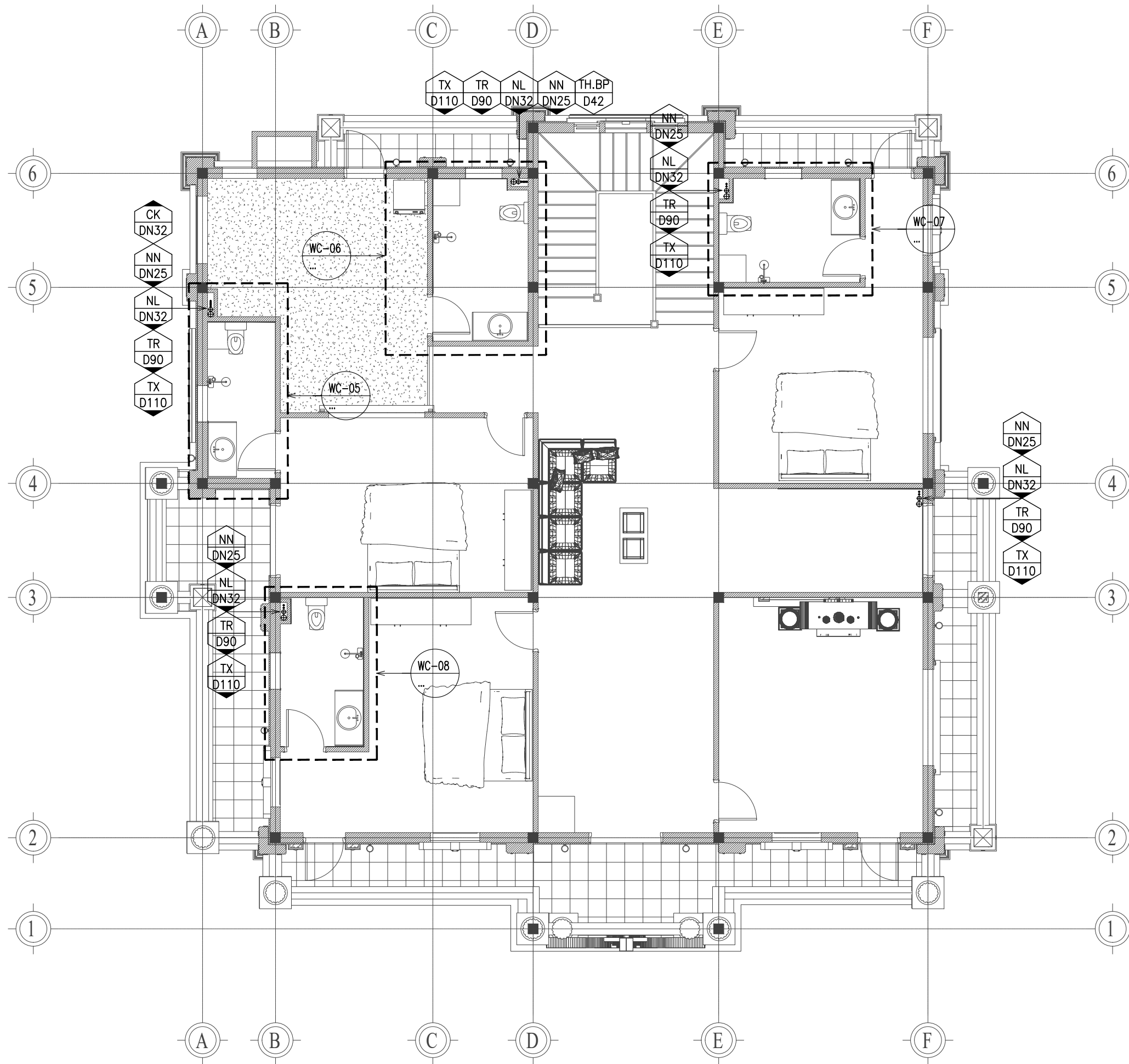

CHỦ ĐẦU TƯ:

VŨ VĂN VĨNH

ĐƠN VỊ TƯ VẤN:



CÔNG TY CỔ PHẦN KIẾN TRÚC KISATO  
KISATO CONSTRUCTION JOINT STOCK COMPANY

ĐỊA CHỈ: KHU ĐÔ THỊ XA LA - PHÚC LA  
QUẬN: HÀ ĐÔNG- TP- HÀ NỘI  
Hotline: 096.345.92.88 (Mr. Lương)

DỰ ÁN:

BIỆT THỰ 2 TẦNG  
TÂN CỔ ĐIỂN

GĐ THỰC HIỆN:

THIẾT KẾ BẢN VẼ THI CÔNG

HẠNG MỤC:

CẤP THOÁT NƯỚC

TÊN BẢN VẼ:

MẶT BẰNG CẤP THOÁT NƯỚC TẦNG 2

CHỦ TRÌ THIẾT KẾ:

PHẠM VĂN LƯƠNG

THIẾT KẾ ME:

NGUYỄN HOÀNG SƠN

NGƯỜI THỂ HIỆN:

NGUYỄN HOÀNG SƠN

HÀ NỘI, NGÀY 14 THÁNG 04 NĂM 2019

TỶ LỆ

KÝ HIỆU HỒ SƠ

BẢN VẼ SỐ

BT2TTCĐ-VVVINH

N-02-003

GHI CHÚ:

-THI CÔNG CẦN KẾT HỢP CÁC BẢN VẼ LIÊN QUAN.  
-MỌI THAY ĐỔI NGOÀI HIỆN TRƯỜNG (NẾU CÓ) CẦN BẢO LẠI ĐV THI CÔNG ĐV THI CÔNG BẢO LẠI CHO ĐV THIẾT KẾ ĐỂ CÓ GIẢI PHÁP XỬ LÝ.  
-MỌI THAY ĐỔI THIẾT KẾ KHI THI CÔNG SO VỚI HỒ SƠ THIẾT KẾ ĐV THIẾT KẾ SẼ KHÔNG CHIU TRÁCH NHIỆM.

**MẶT BẰNG CẤP THOÁT NƯỚC TẦNG 2**

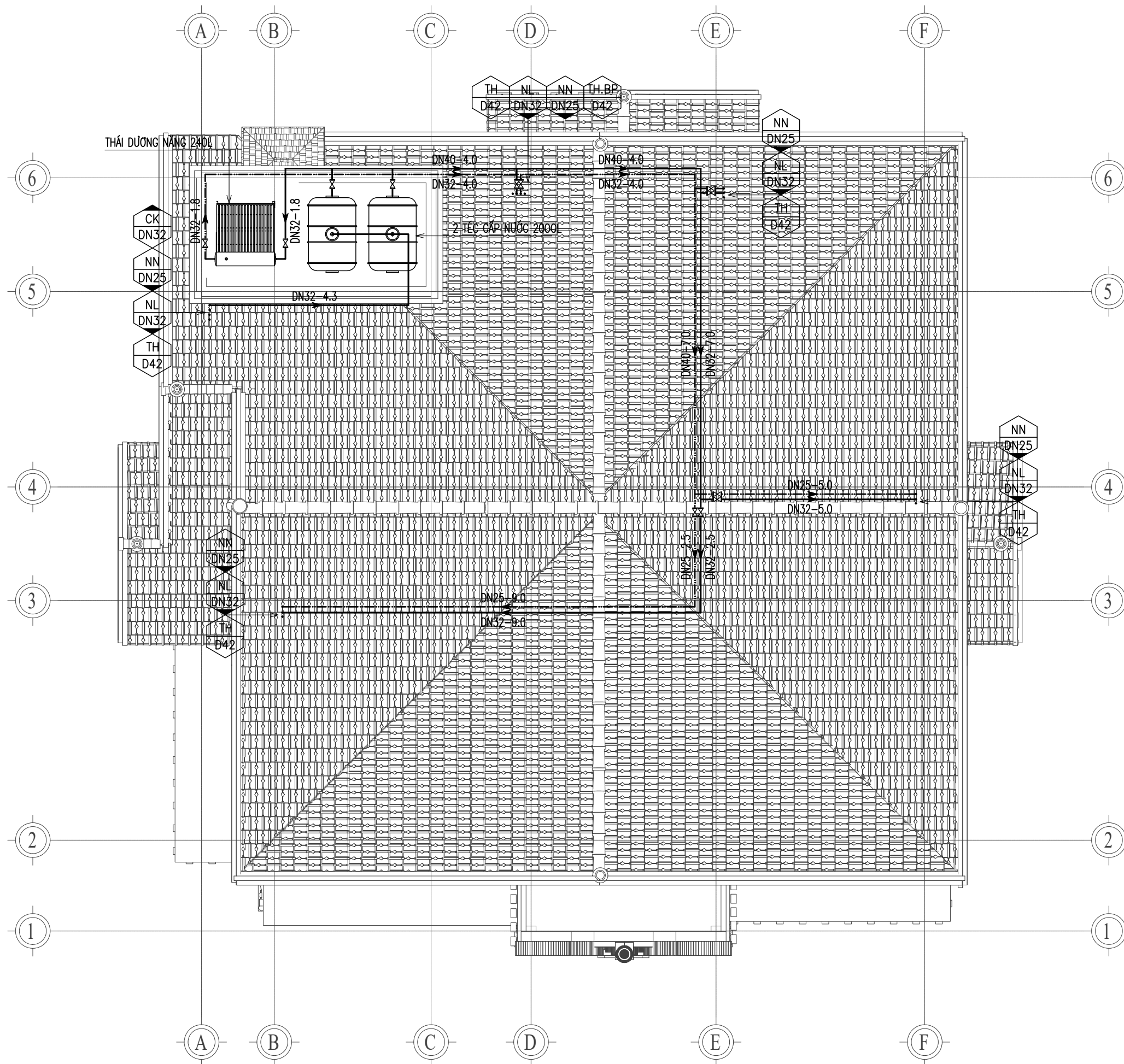

CHỦ ĐẦU TƯ:

VŨ VĂN VĨNH

ĐƠN VI TƯ VẤN:



CÔNG TY CỔ PHẦN KIẾN TRÚC KISATO

KISATO CONSTRUCTION JOINT STOCK COMPANY

ĐỊA CHỈ: KHU ĐÔ THỊ XA LA - PHÚC LA  
QUẬN: HÀ ĐÔNG- TP- HÀ NỘI

Hotline: 096.345.92.88 (Mr. Lương)

DỰ ÁN:

BIỆT THỰ 2 TẦNG  
TÂN CỔ ĐIỂN

GỒ THỰC HIỆN:

THIẾT KẾ BẢN VẼ THI CÔNG

HẠNG MỤC:

CẤP THOÁT NƯỚC

TÊN BẢN VẼ:

MẶT BẰNG CẤP THOÁT NƯỚC TẦNG MÁI

CHỦ TRÌ THIẾT KẾ:

PHẠM VĂN LƯƠNG

THIẾT KẾ ME:

NGUYỄN HOÀNG SƠN

NGƯỜI THỂ HIỆN:

NGUYỄN HOÀNG SƠN

HÀ NỘI, NGÀY 14 THÁNG 04 NĂM 2019

TỶ LỆ

KÝ HIỆU HỒ SƠ

BẢN VẼ SỐ

BT2TTCĐ-VVVINH

N-02-004

GHI CHÚ:

- THI CÔNG CẦN KẾT HỢP CÁC BẢN VẼ LIÊN QUAN.
- MỌI THAY ĐỔI NGOÀI HIỆN TRƯỜNG (NẾU CÓ) CẦN BẢO LẠI ĐV THI CÔNG ĐV THI CÔNG BẢO LẠI CHO ĐV THIẾT KẾ ĐỂ CÓ GIẢI PHÁP XỬ LÝ.
- MỌI THAY ĐỔI THIẾT KẾ KHI THI CÔNG SO VỚI HỒ SƠ THIẾT KẾ ĐV THIẾT KẾ SẼ KHÔNG CHIU TRÁCH NHIỆM.

**MẶT BẰNG CẤP THOÁT NƯỚC TẦNG MÁI**



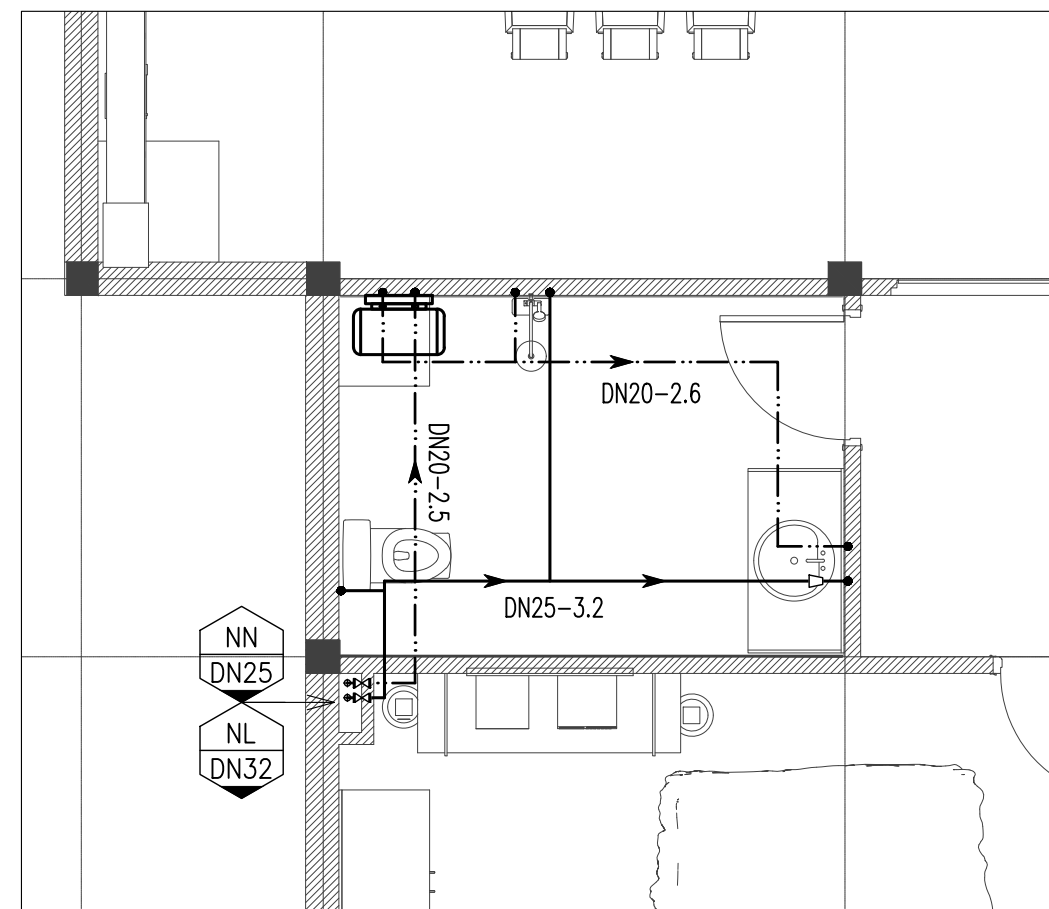

MẶT BẰNG CẤP NƯỚC KHU VỆ SINH - WC01

TL: 1/50

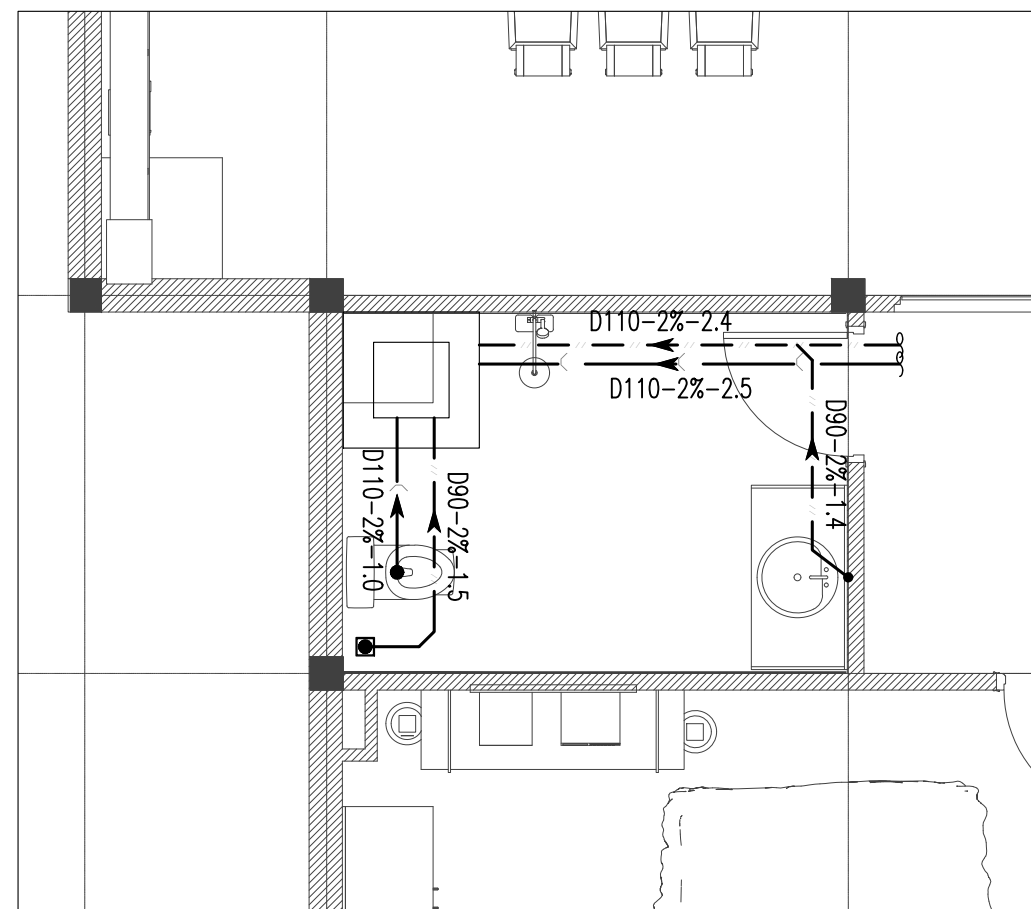

MẶT BẰNG THOÁT NƯỚC KHU VỆ SINH - WC01

TL: 1/50

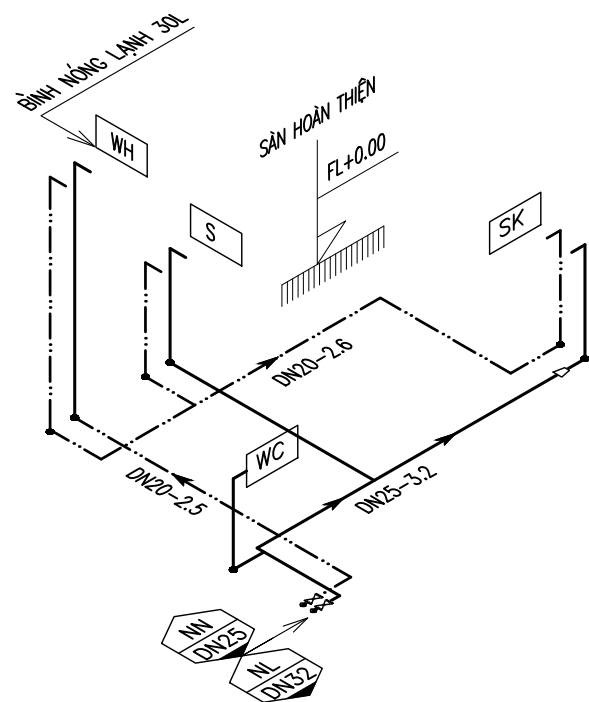

SƠ ĐỒ KHÔNG GIAN CẤP NƯỚC KHU VỆ SINH - WC01

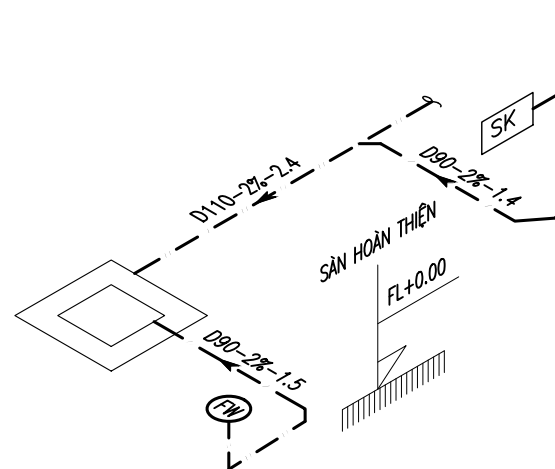

SƠ ĐỒ KHÔNG GIAN THOÁT NƯỚC KHU VỆ SINH - WC01

- + ỐNG CẤP NƯỚC ĐI ÂM SÀN
- + CAO ĐỘ VAN CẤP NƯỚC LẠNH FL+0.50M
- + CAO ĐỘ VAN CẤP NƯỚC NÓNG FL+0.50M
- + CAO ĐỘ ĐIỂM CẤP CHO XÍ FL+0.20M
- + CAO ĐỘ ĐIỂM CẤP CHO CHẬU RỬA FL+0.45M
- + CAO ĐỘ ĐIỂM CẤP CHO BÌNH NÓNG LẠNH FL+2.30M
- + CAO ĐỘ ĐIỂM CẤP CHO CHẬU BẾP FL+0.60M
- + CAO ĐỘ ĐIỂM CẤP CHO SEN TẮM FL+0.85M
- + CAO ĐỘ ĐIỂM THOÁT CHO CHẬU RỬA FL+0.40M
- + CAO ĐỘ ĐIỂM THOÁT CHO CHẬU BẾP FL+0.50M

CHỦ ĐẦU TƯ:

VŨ VĂN VĨNH

ĐƠN VỊ TƯ VẤN:



CÔNG TY CỔ PHẦN KIẾN TRÚC KISATO

KISATO CONSTRUCTION JOINT STOCK COMPANY

ĐỊA CHỈ: KHU ĐÔ THỊ XA LA - PHÚC LA  
QUẬN: HÀ ĐÔNG- TP- HÀ NỘI

Hotline: 096.345.92.88 (Mr. Lương)

DỰ ÁN:

BIỆT THỰ 2 TẦNG  
TÂN CỔ ĐIỂN

GD THỰC HIỆN:

THIẾT KẾ BẢN VẼ THI CÔNG

HANG MỤC:

CẤP THOÁT NƯỚC

TÊN BẢN VẼ:

CHI TIẾT KHU VỆ SINH WC - 01

CHỦ TRÌ THIẾT KẾ:

PHẠM VĂN LƯƠNG

THIẾT KẾ ME:

NGUYỄN HOÀNG SON

NGƯỜI THỂ HIỆN:

NGUYỄN HOÀNG SON

HÀ NỘI, NGÀY 14 THÁNG 04 NĂM 2019

TỶ LỆ

KÝ HIỆU HỒ SƠ

BẢN VẼ SỐ

BT2TTCĐ-VV-VINH

N-03-001

GHI CHÚ:

-THI CÔNG CẦN KẾT HỢP CÁC BẢN VẼ LIÊN QUAN.  
-MỌI THAY ĐỔI NGOÀI HIỆN TRƯỜNG (NẾU CÓ) CẦN BẢO LẠI ĐV THI CÔNG ĐV THI CÔNG BẢO LẠI CHO ĐV THIẾT KẾ ĐỂ CÓ GIẢI PHÁP XỬ LÝ.  
-MỌI THAY ĐỔI THIẾT KẾ KHI THI CÔNG SO VỚI HỒ SƠ THIẾT KẾ ĐV THIẾT KẾ SẼ KHÔNG CHIU TRÁCH NHIỆM.

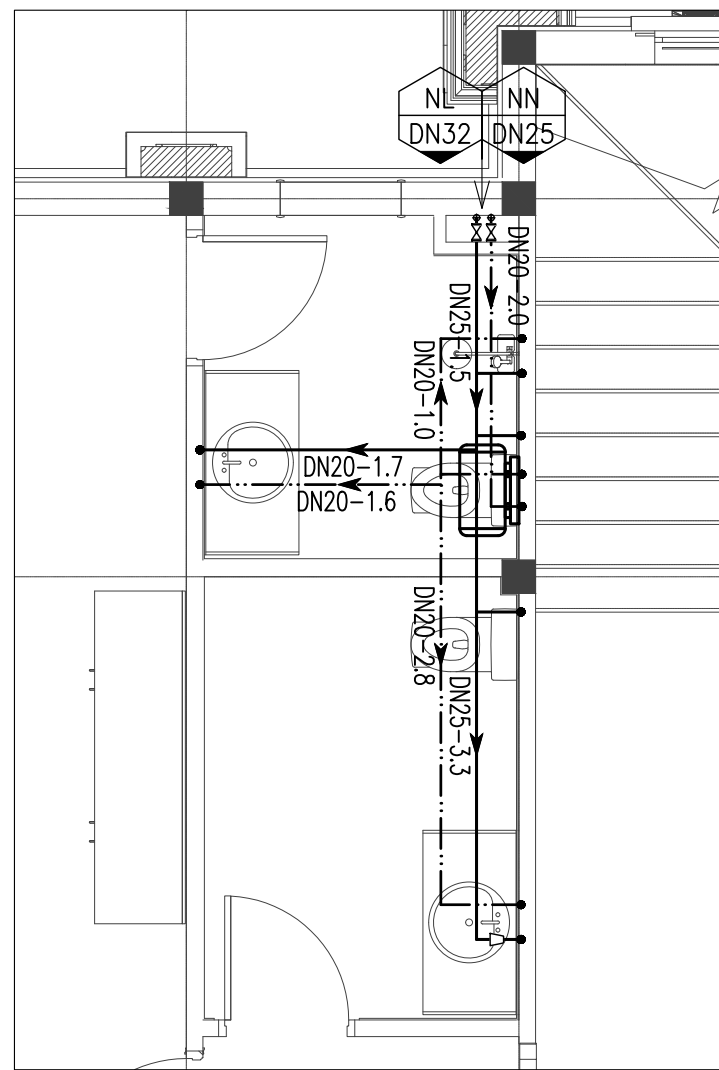

MẶT BẰNG CẤP NƯỚC KHU VỆ SINH - WC02  
TL: 1/50

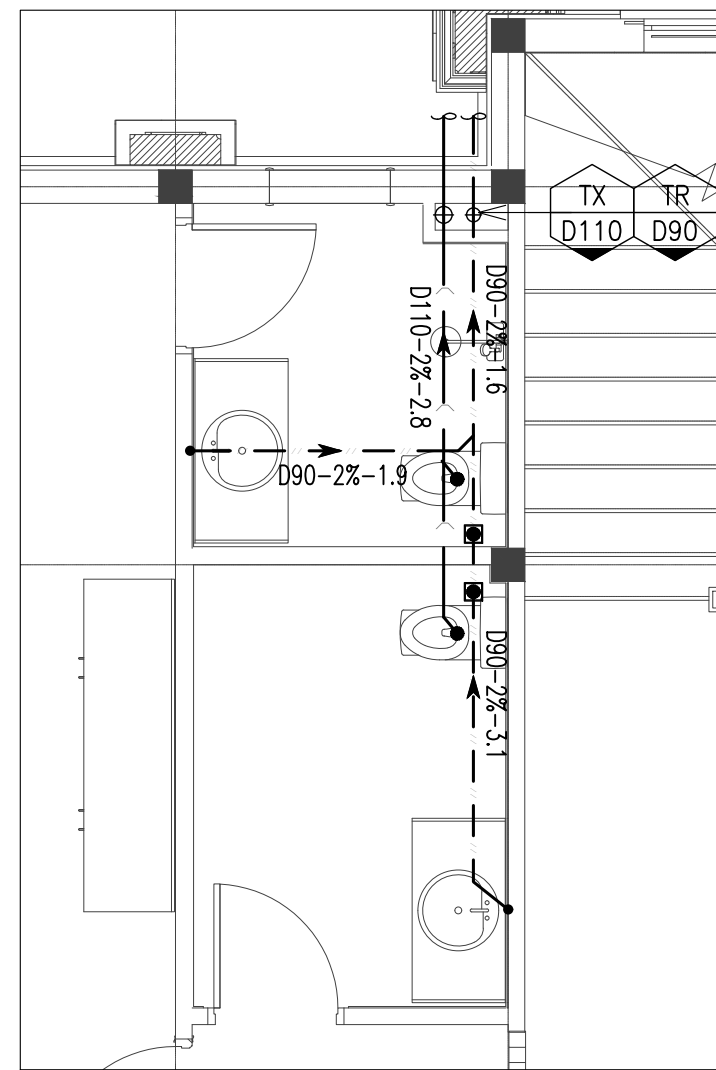

MẶT BẰNG THOÁT NƯỚC KHU VỆ SINH - WC02  
TL: 1/50

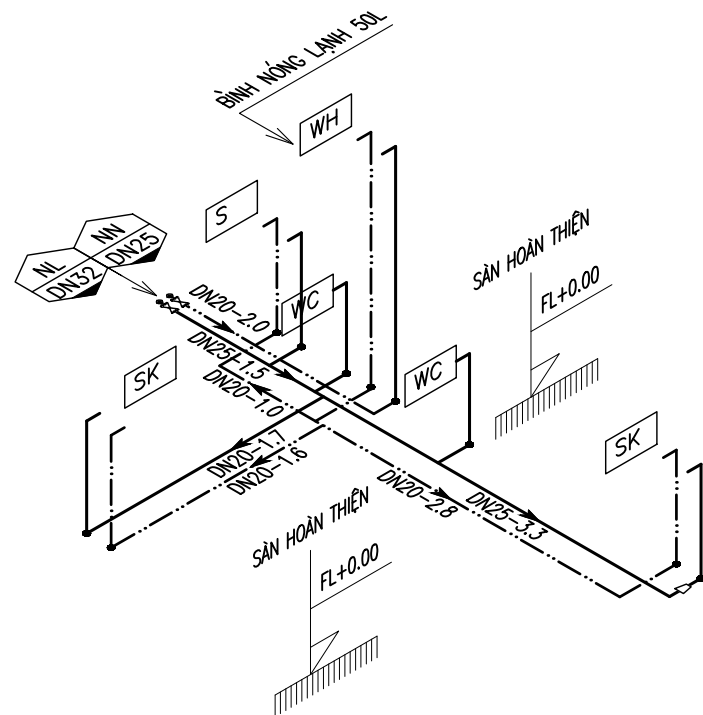

SƠ ĐỒ KHÔNG GIAN CẤP NƯỚC KHU VỆ SINH - WC02

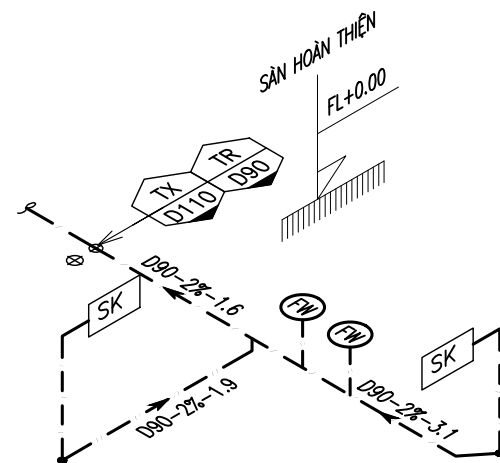

SƠ ĐỒ KHÔNG GIAN THOÁT NƯỚC KHU VỆ SINH - WC02

- + ỐNG CẤP NƯỚC ĐI ÂM SÀN
- + CAO ĐỘ VAN CẤP NƯỚC LẠNH FL+0.50M
- + CAO ĐỘ VAN CẤP NƯỚC NÓNG FL+0.50M
- + CAO ĐỘ ĐIỂM CẤP CHO XÍ FL+0.20M
- + CAO ĐỘ ĐIỂM CẤP CHO CHẬU RỬA FL+0.45M
- + CAO ĐỘ ĐIỂM CẤP CHO BÌNH NÓNG LẠNH FL+2.30M
- + CAO ĐỘ ĐIỂM CẤP CHO CHẬU BẾP FL+0.60M
- + CAO ĐỘ ĐIỂM CẤP CHO SEN TẮM FL+0.85M
- + CAO ĐỘ ĐIỂM THOÁT CHO CHẬU RỬA FL+0.40M
- + CAO ĐỘ ĐIỂM THOÁT CHO CHẬU BẾP FL+0.50M

CHỦ ĐẦU TƯ:

VŨ VĂN VĨNH

ĐƠN VỊ TƯ VẤN:



CÔNG TY CỔ PHẦN KIẾN TRÚC KISATO  
KISATO CONSTRUCTION JOINT STOCK COMPANY

ĐỊA CHỈ: KHU ĐÔ THỊ XA LA - PHÚC LA  
QUẬN: HÀ ĐÔNG- TP- HÀ NỘI  
Hotline: 096.345.92.88 (Mr. Lương)

DỰ ÁN:

BIỆT THỰ 2 TẦNG  
TÂN CỔ ĐIỂN

GĐ THỰC HIỆN:

THIẾT KẾ BẢN VẼ THI CÔNG

HẠNG MỤC:

CẤP THOÁT NƯỚC

TÊN BẢN VẼ:

CHI TIẾT KHU VỆ SINH WC - 02

CHỦ TRÌ THIẾT KẾ:

PHẠM VĂN LƯƠNG

THIẾT KẾ MẸ:

NGUYỄN HOÀNG SON

NGƯỜI THỂ HIỆN:

NGUYỄN HOÀNG SON

HÀ NỘI, NGÀY 14 THÁNG 04 NĂM 2019

TỶ LỆ

KÝ HIỆU HỒ SƠ

BẢN VẼ SỐ

BT2TTCĐ-VVVINH

N-03-002

GHI CHÚ:

-THI CÔNG CẦN KẾT HỢP CÁC BẢN VẼ LIÊN QUAN.  
-MỌI THAY ĐỔI NGOÀI HIỆN TRƯỜNG (NẾU CÓ) CẦN BẢO LẠI ĐV THI CÔNG ĐV THI CÔNG BẢO LẠI CHO ĐV THIẾT KẾ ĐỂ CÓ GIẢI PHÁP XỬ LÝ.  
-MỌI THAY ĐỔI THIẾT KẾ KHI THI CÔNG SO VỚI HỒ SƠ THIẾT KẾ ĐV THIẾT KẾ SẼ KHÔNG CHIU TRÁCH NHIỆM.

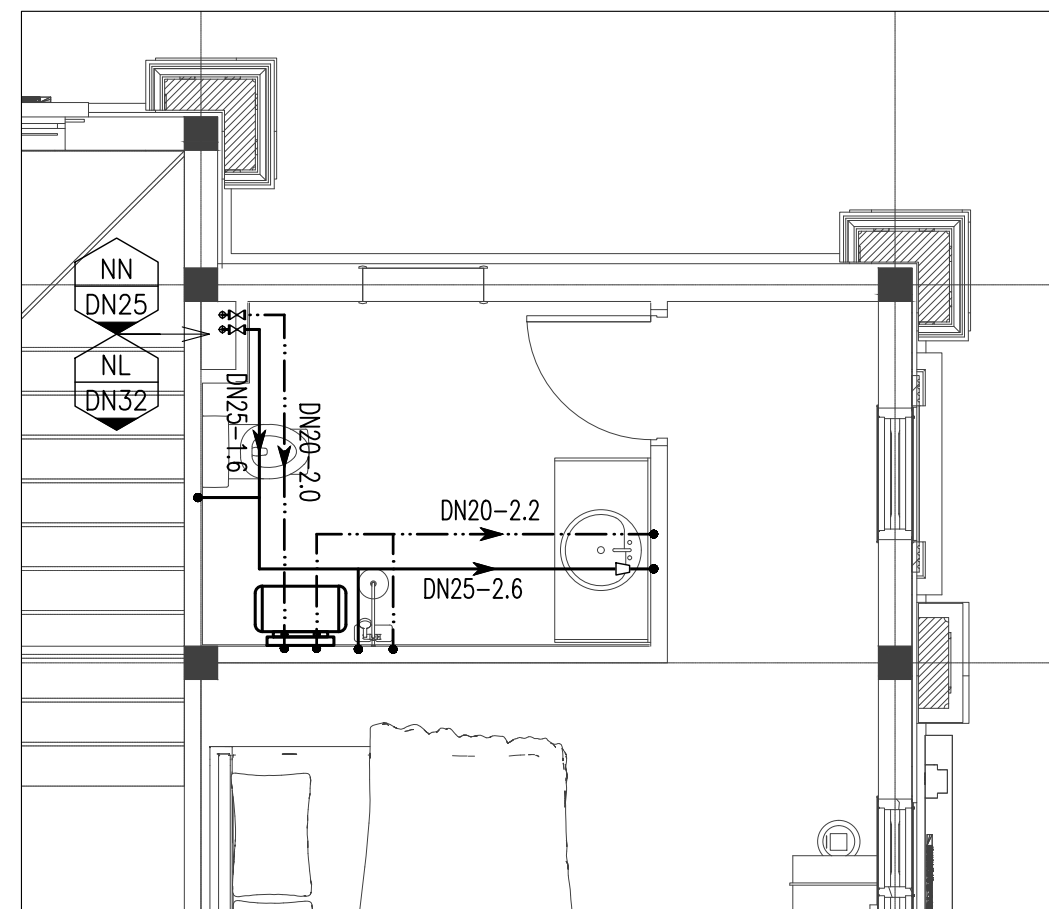

MẶT BẰNG CẤP NƯỚC KHU VỆ SINH - WC03

TL: 1/50

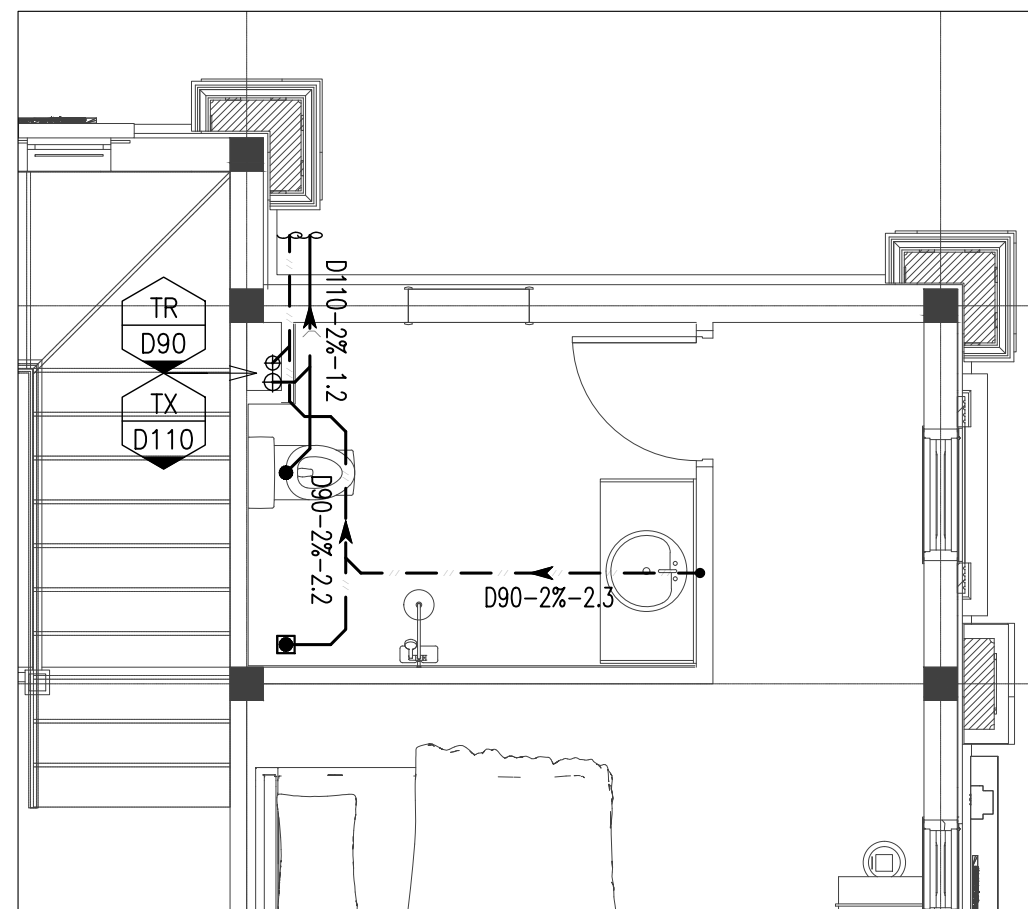

MẶT BẰNG THOÁT NƯỚC KHU VỆ SINH - WC03

TL: 1/50

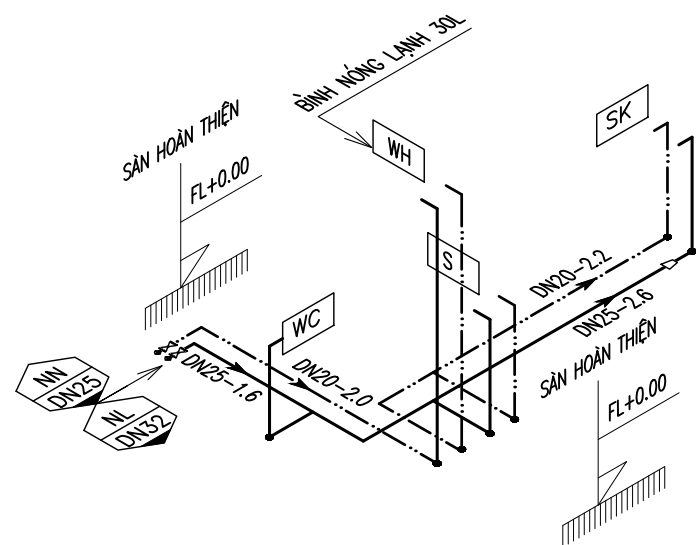

SƠ ĐỒ KHÔNG GIAN CẤP NƯỚC KHU VỆ SINH - WC03

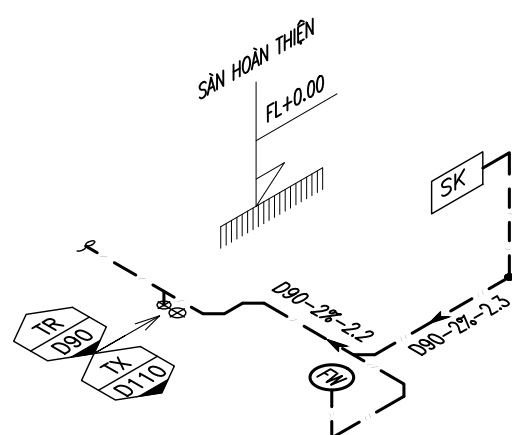

SƠ ĐỒ KHÔNG GIAN THOÁT NƯỚC KHU VỆ SINH - WC03

- + ỐNG CẤP NƯỚC ĐI ÂM SÀN
- + CAO ĐỘ VAN CẤP NƯỚC LẠNH FL+0.50M
- + CAO ĐỘ VAN CẤP NƯỚC NÓNG FL+0.50M
- + CAO ĐỘ ĐIỂM CẤP CHO XÍ FL+0.20M
- + CAO ĐỘ ĐIỂM CẤP CHO CHẬU RỬA FL+0.45M
- + CAO ĐỘ ĐIỂM CẤP CHO BÌNH NÓNG LẠNH FL+2.30M
- + CAO ĐỘ ĐIỂM CẤP CHO CHẬU BẾP FL+0.60M
- + CAO ĐỘ ĐIỂM CẤP CHO SEN TẮM FL+0.85M
- + CAO ĐỘ ĐIỂM THOÁT CHO CHẬU RỬA FL+0.40M
- + CAO ĐỘ ĐIỂM THOÁT CHO CHẬU BẾP FL+0.50M

CHỦ ĐẦU TƯ:

VŨ VĂN VĨNH

ĐƠN VỊ TƯ VẤN:



CÔNG TY CỔ PHẦN KIẾN TRÚC KISATO

KISATO CONSTRUCTION JOINT STOCK COMPANY

ĐỊA CHỈ: KHU ĐÔ THỊ XA LA - PHÚC LA  
QUẬN: HÀ ĐÔNG- TP- HÀ NỘI

Hotline: 096.345.92.88 (Mr. Lương)

DỰ ÁN:

BIỆT THỰ 2 TẦNG  
TÂN CỔ ĐIỂN

GĐ THỰC HIỆN:

THIẾT KẾ BẢN VẼ THI CÔNG

HẠNG MỤC:

CẤP THOÁT NƯỚC

TÊN BẢN VẼ:

CHI TIẾT KHU VỆ SINH WC - 03

CHỦ TRÌ THIẾT KẾ:

PHẠM VĂN LƯƠNG

THIẾT KẾ ME:

NGUYỄN HOÀNG SƠN

NGƯỜI THỂ HIỆN:

NGUYỄN HOÀNG SƠN

HÀ NỘI, NGÀY 14 THÁNG 04 NĂM 2019

TỶ LỆ

KÝ HIỆU HỒ SƠ

BẢN VẼ SỐ

BT2TCD-VVVINH

N-03-003

GHI CHÚ:

- THI CÔNG CẦN KẾT HỢP CÁC BẢN VẼ LIÊN QUAN.
- MỌI THAY ĐỔI NGOÀI HIỆN TRƯỜNG (NẾU CÓ) CẦN BẢO LẠI ĐV THI CÔNG ĐV THI CÔNG BẢO LẠI CHO ĐV THIẾT KẾ ĐỂ CÓ GIẢI PHÁP XỬ LÝ.
- MỌI THAY ĐỔI THIẾT KẾ KHI THI CÔNG SO VỚI HỒ SƠ THIẾT KẾ ĐV THIẾT KẾ SẼ KHÔNG CHIU TRÁCH NHIỆM.

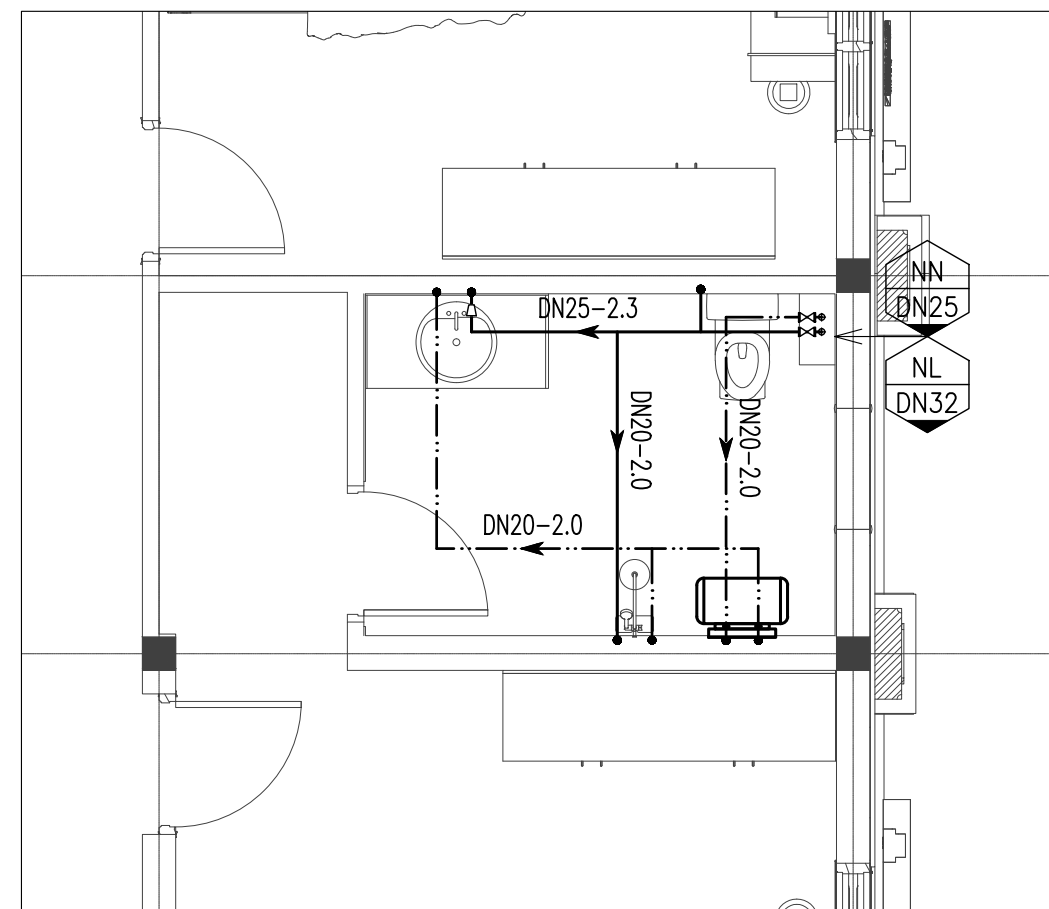

MẶT BẰNG CẤP NƯỚC KHU VỆ SINH - WC04

TL: 1/50

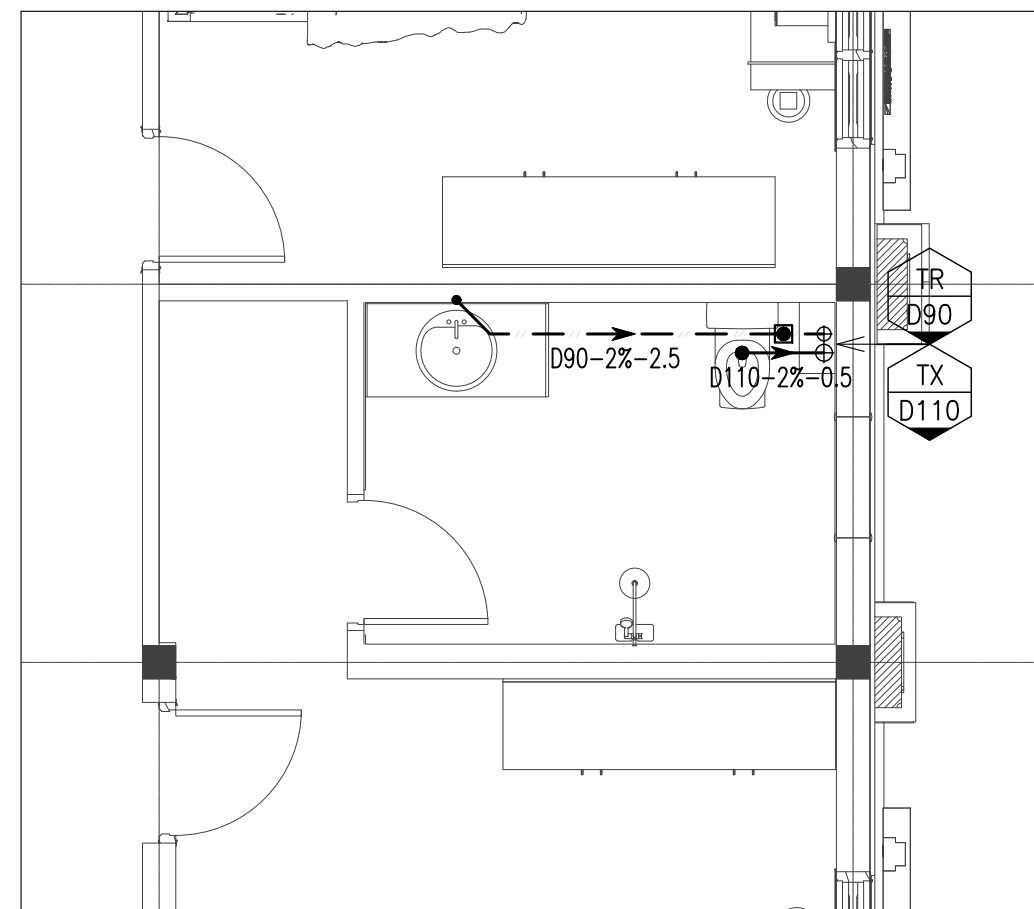

MẶT BẰNG THOÁT NƯỚC KHU VỆ SINH - WC04

TL: 1/50

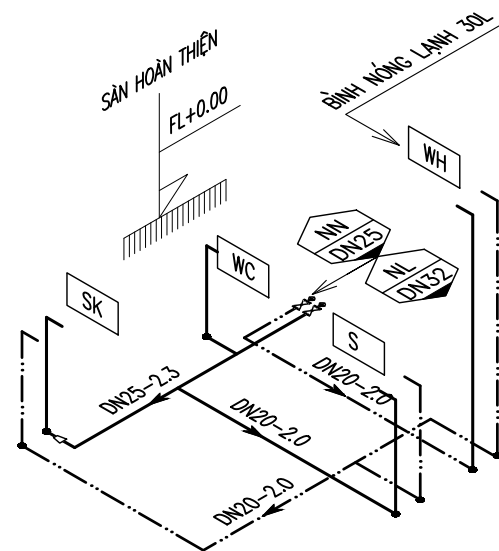

SƠ ĐỒ KHÔNG GIAN CẤP NƯỚC KHU VỆ SINH - WC04

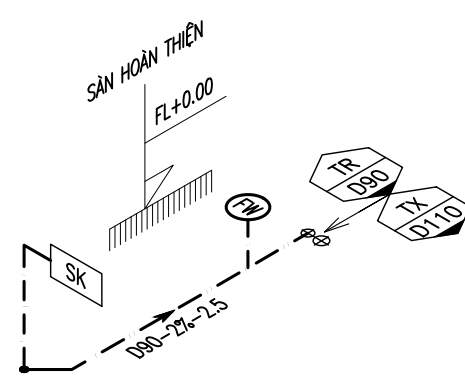

SƠ ĐỒ KHÔNG GIAN THOÁT NƯỚC KHU VỆ SINH - WC04

- + ỐNG CẤP NƯỚC ĐI ÂM SÀN
- + CAO ĐỘ VAN CẤP NƯỚC LẠNH FL+0.50M
- + CAO ĐỘ VAN CẤP NƯỚC NÓNG FL+0.50M
- + CAO ĐỘ ĐIỂM CẤP CHO XÍ FL+0.20M
- + CAO ĐỘ ĐIỂM CẤP CHO CHẬU RỬA FL+0.45M
- + CAO ĐỘ ĐIỂM CẤP CHO BÌNH NÓNG LẠNH FL+2.30M
- + CAO ĐỘ ĐIỂM CẤP CHO CHẬU BẾP FL+0.60M
- + CAO ĐỘ ĐIỂM CẤP CHO SEN TẮM FL+0.85M
- + CAO ĐỘ ĐIỂM THOÁT CHO CHẬU RỬA FL+0.40M
- + CAO ĐỘ ĐIỂM THOÁT CHO CHẬU BẾP FL+0.50M

CHỦ ĐẦU TƯ:

VŨ VĂN VĨNH

ĐƠN VỊ TƯ VẤN:



CÔNG TY CỔ PHẦN KIẾN TRÚC KISATO

KISATO CONSTRUCTION JOINT STOCK COMPANY

ĐỊA CHỈ: KHU ĐÔ THỊ XA LA - PHÚC LA  
QUẬN: HÀ ĐÔNG- TP- HÀ NỘI

Hotline: 096.345.92.88 (Mr. Lương)

DỰ ÁN:

BIỆT THỰ 2 TẦNG  
TÂN CỔ ĐIỂN

GĐ THỰC HIỆN:

THIẾT KẾ BẢN VẼ THI CÔNG

HANG MỤC:

CẤP THOÁT NƯỚC

TÊN BẢN VẼ:

CHI TIẾT KHU VỆ SINH WC - 04

CHỦ TRÌ THIẾT KẾ:

PHẠM VĂN LƯƠNG

THIẾT KẾ ME:

NGUYỄN HOÀNG SƠN

NGƯỜI THỂ HIỆN:

NGUYỄN HOÀNG SƠN

HÀ NỘI, NGÀY 14 THÁNG 04 NĂM 2019

TỶ LỆ

KÝ HIỆU HỒ SƠ

BT2TTCĐ-VVVINH

BẢN VẼ SỐ

N-03-004

GHI CHÚ:

-THI CÔNG CẦN KẾT HỢP CÁC BẢN VẼ LIÊN QUAN.  
-MỌI THAY ĐỔI NGOÀI HIỆN TRƯỜNG (NẾU CÓ) CẦN BẢO LẠI ĐV THI CÔNG ĐV THI CÔNG BẢO LẠI CHO ĐV THIẾT KẾ ĐỂ CÓ GIẢI PHÁP XỬ LÝ.  
-MỌI THAY ĐỔI THIẾT KẾ KHI THI CÔNG SO VỚI HỒ SƠ THIẾT KẾ ĐV THIẾT KẾ SẼ KHÔNG CHIU TRÁCH NHIỆM.



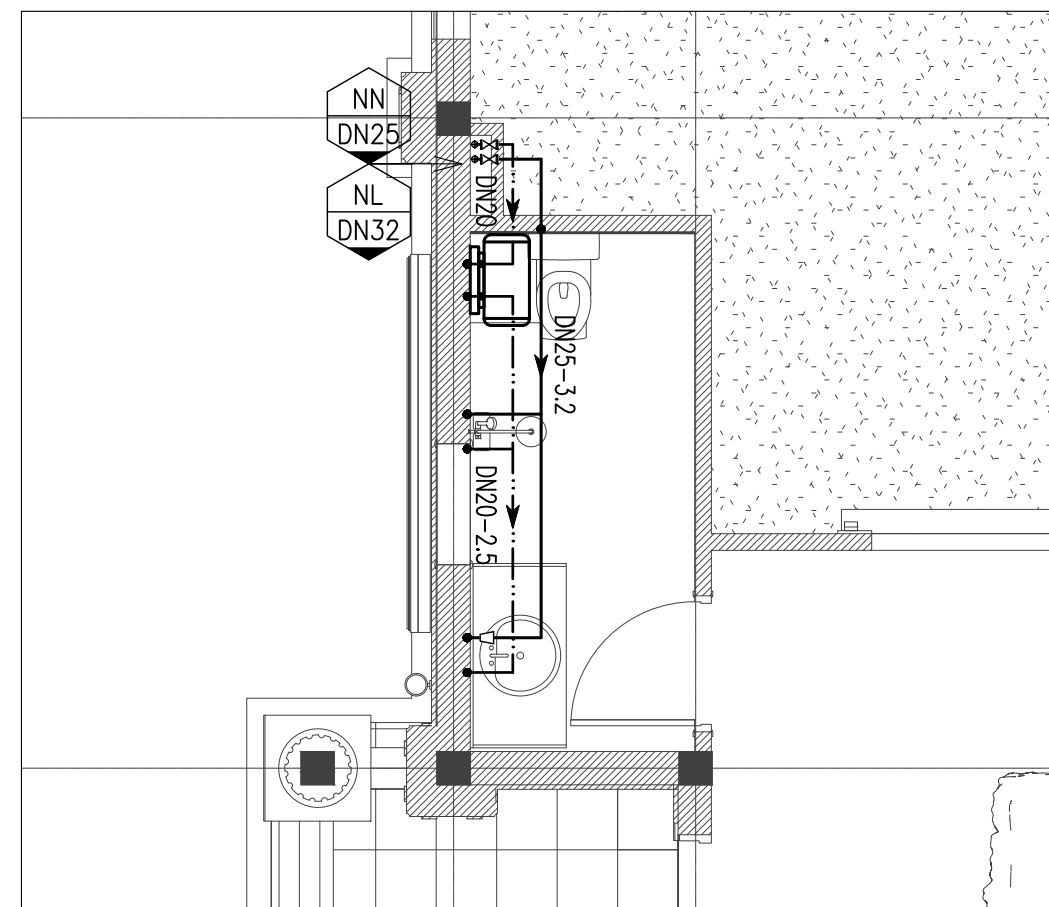

MẶT BẰNG CẤP NƯỚC KHU VỆ SINH - WC05

TL: 1/50

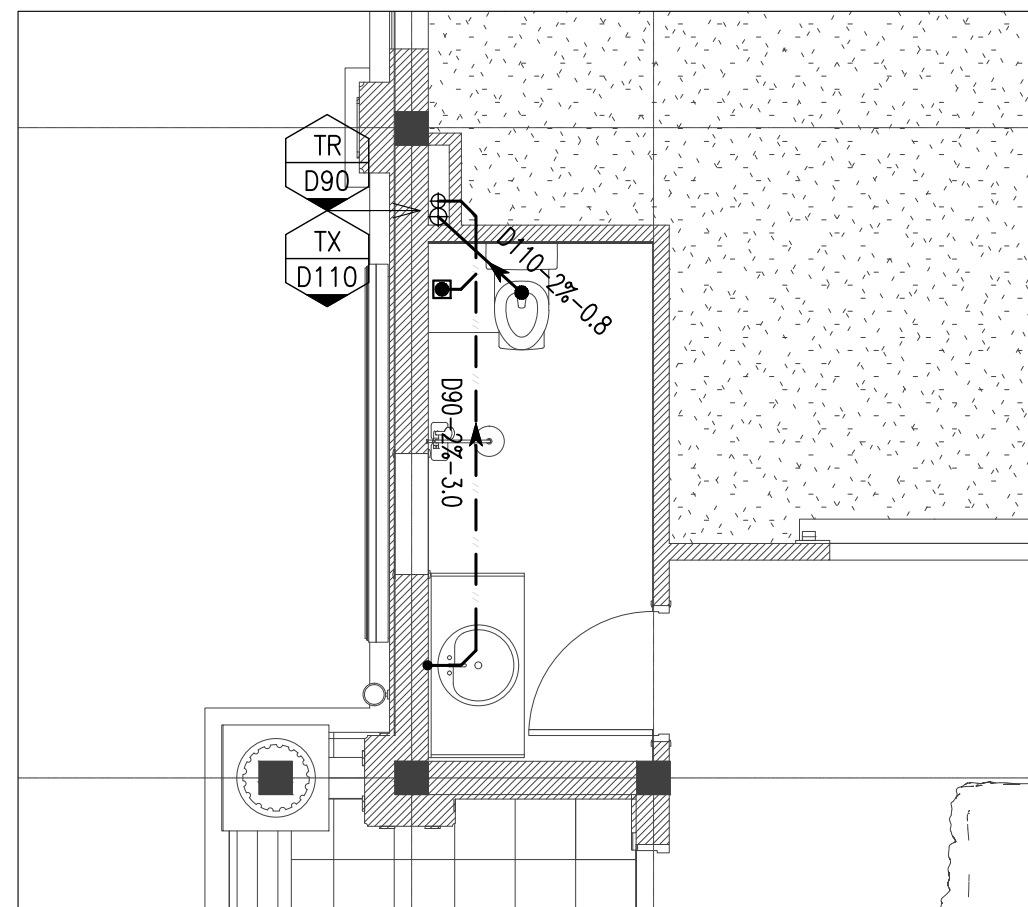

MẶT BẰNG THOÁT NƯỚC KHU VỆ SINH - WC05

TL: 1/50

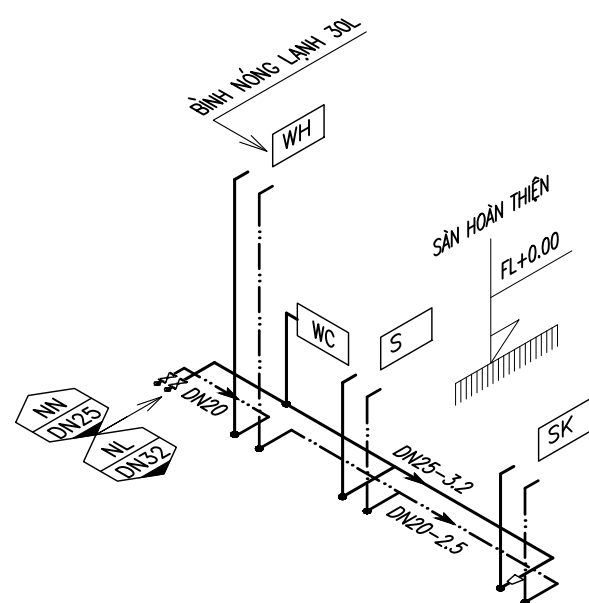

SƠ ĐỒ KHÔNG GIAN CẤP NƯỚC KHU VỆ SINH - WC05

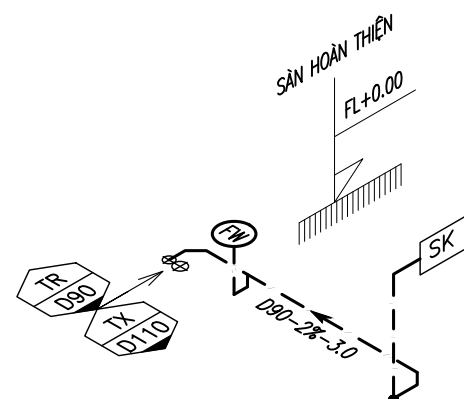

SƠ ĐỒ KHÔNG GIAN THOÁT NƯỚC KHU VỆ SINH - WC05

- + ỐNG CẤP NƯỚC ĐI ÂM SÀN
- + CAO ĐỘ VAN CẤP NƯỚC LẠNH FL+0.50M
- + CAO ĐỘ VAN CẤP NƯỚC NÓNG FL+0.50M
- + CAO ĐỘ ĐIỂM CẤP CHO XÍ FL+0.20M
- + CAO ĐỘ ĐIỂM CẤP CHO CHẬU RỬA FL+0.45M
- + CAO ĐỘ ĐIỂM CẤP CHO BÌNH NÓNG LẠNH FL+2.30M
- + CAO ĐỘ ĐIỂM CẤP CHO CHẬU BẾP FL+0.60M
- + CAO ĐỘ ĐIỂM CẤP CHO SEN TẮM FL+0.85M
- + CAO ĐỘ ĐIỂM THOÁT CHO CHẬU RỬA FL+0.40M
- + CAO ĐỘ ĐIỂM THOÁT CHO CHẬU BẾP FL+0.50M

CHỦ ĐẦU TƯ:

VŨ VĂN VĨNH

ĐƠN VỊ TƯ VẤN:



CÔNG TY CỔ PHẦN KIẾN TRÚC KISATO

KISATO CONSTRUCTION JOINT STOCK COMPANY

ĐỊA CHỈ: KHU ĐÔ THỊ XA LA - PHÚC LA  
QUẬN: HÀ ĐÔNG- TP- HÀ NỘI

Hotline: 096.345.92.88 (Mr. Lương)

DỰ ÁN:

BIỆT THỰ 2 TẦNG  
TÂN CỔ ĐIỂN

GĐ THỰC HIỆN:

THIẾT KẾ BẢN VẼ THI CÔNG

HẠNG MỤC:

CẤP THOÁT NƯỚC

TÊN BẢN VẼ:

CHI TIẾT KHU VỆ SINH WC - 05

CHỦ TRÌ THIẾT KẾ:

PHẠM VĂN LƯƠNG

THIẾT KẾ ME:

NGUYỄN HOÀNG SƠN

NGƯỜI THỂ HIỆN:

NGUYỄN HOÀNG SƠN

HÀ NỘI, NGÀY 14 THÁNG 04 NĂM 2019

TỶ LỆ

KÝ HIỆU HỒ SƠ

BT2TCD-VV VINH

BẢN VẼ SỐ

N-03-005

GHI CHÚ:

-THI CÔNG CẦN KẾT HỢP CÁC BẢN VẼ LIÊN QUAN.  
-MỌI THAY ĐỔI NGOÀI HIỆN TRƯỜNG (NẾU CÓ) CẦN BẢO LẠI ĐV THI CÔNG ĐV THI CÔNG BẢO LẠI CHO ĐV THIẾT KẾ ĐỂ CÓ GIẢI PHÁP XỬ LÝ.  
-MỌI THAY ĐỔI THIẾT KẾ KHI THI CÔNG SO VỚI HỒ SƠ THIẾT KẾ ĐV THIẾT KẾ SẼ KHÔNG CHIU TRÁCH NHIỆM.

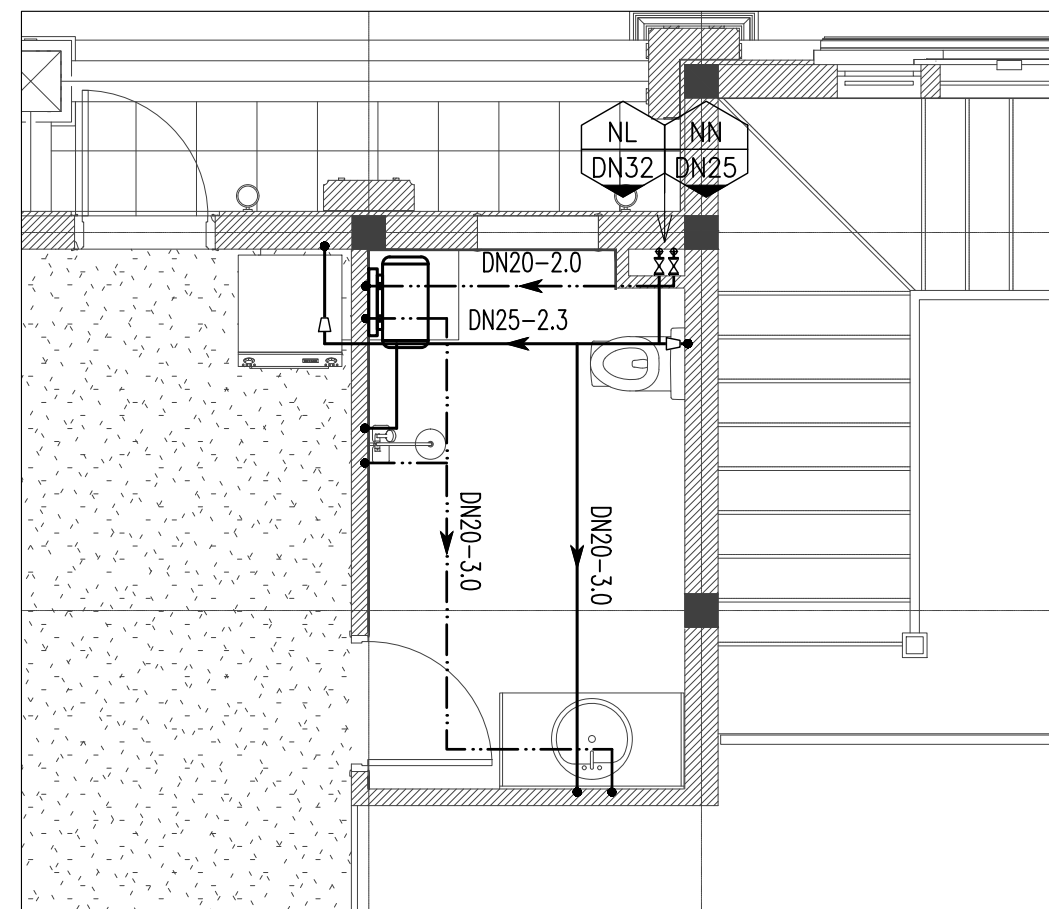

MẶT BẰNG CẤP NƯỚC KHU VỆ SINH - WC06

TL: 1/50

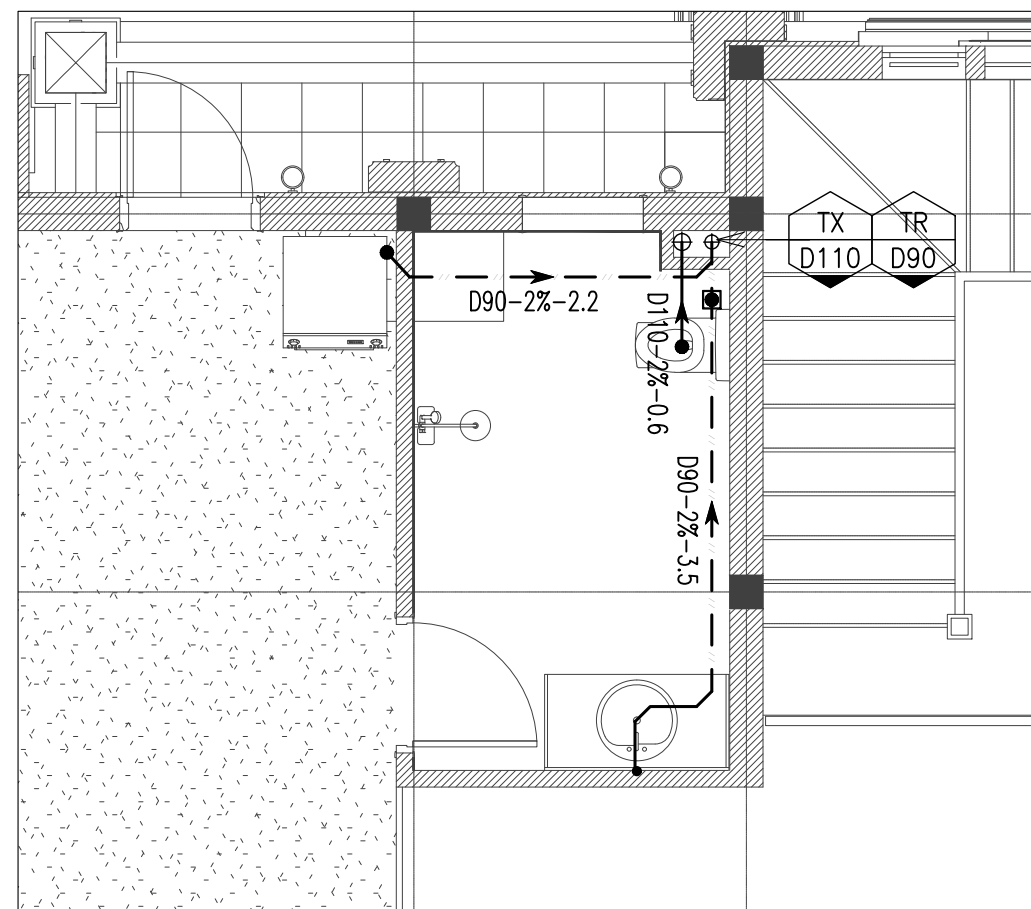

MẶT BẰNG THOÁT NƯỚC KHU VỆ SINH - WC06

TL: 1/50

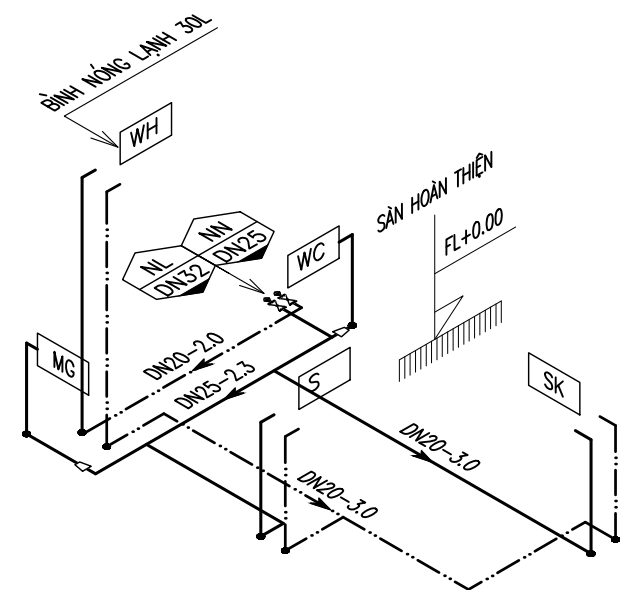

SƠ ĐỒ KHÔNG GIAN CẤP NƯỚC KHU VỆ SINH - WC06

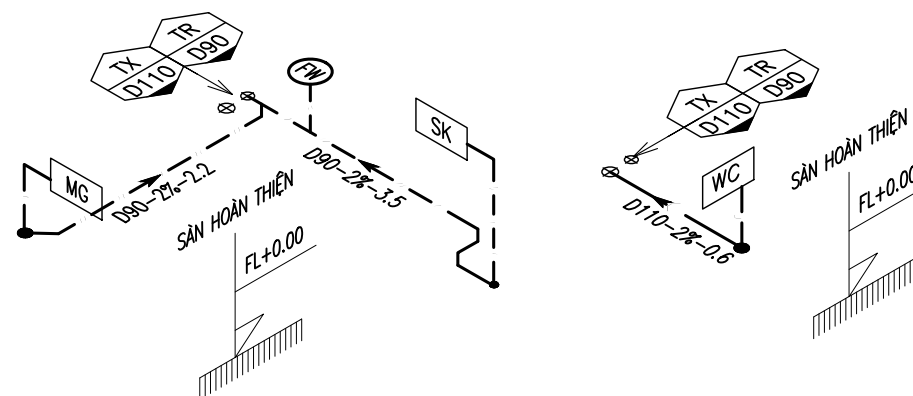

SƠ ĐỒ KHÔNG GIAN THOÁT NƯỚC KHU VỆ SINH - WC06

- + ỐNG CẤP NƯỚC ĐI ÂM SÀN
- + CAO ĐỘ VAN CẤP NƯỚC LẠNH FL+0.50M
- + CAO ĐỘ VAN CẤP NƯỚC NÓNG FL+0.50M
- + CAO ĐỘ ĐIỂM CẤP CHO XÍ FL+0.20M
- + CAO ĐỘ ĐIỂM CẤP CHO CHẬU RỬA FL+0.45M
- + CAO ĐỘ ĐIỂM CẤP CHO BÌNH NÓNG LẠNH FL+2.30M
- + CAO ĐỘ ĐIỂM CẤP CHO CHẬU BẾP FL+0.60M
- + CAO ĐỘ ĐIỂM CẤP CHO SEN TẮM FL+0.85M
- + CAO ĐỘ ĐIỂM THOÁT CHO CHẬU RỬA FL+0.40M
- + CAO ĐỘ ĐIỂM THOÁT CHO CHẬU BẾP FL+0.50M

CHỦ ĐẦU TƯ:

VŨ VĂN VĨNH

ĐƠN VỊ TƯ VẤN:



CÔNG TY CỔ PHẦN KIẾN TRÚC KISATO

KISATO CONSTRUCTION JOINT STOCK COMPANY

ĐỊA CHỈ: KHU ĐÔ THỊ XA LA - PHÚC LA  
QUẬN: HÀ ĐÔNG- TP- HÀ NỘI

Hotline: 096.345.92.88 (Mr. Lương)

DỰ ÁN:

BIỆT THỰ 2 TẦNG  
TÂN CỔ ĐIỂN

GD THỰC HIỆN:

THIẾT KẾ BẢN VẼ THI CÔNG

HẠNG MỤC:

CẤP THOÁT NƯỚC

TÊN BẢN VẼ:

CHI TIẾT KHU VỆ SINH WC - 06

CHỦ TRÌ THIẾT KẾ:

PHẠM VĂN LƯƠNG

THIẾT KẾ ME:

NGUYỄN HOÀNG SON

NGƯỜI THỂ HIỆN:

NGUYỄN HOÀNG SON

HÀ NỘI, NGÀY 14 THÁNG 04 NĂM 2019

TỶ LỆ

KÝ HIỆU HỒ SƠ

BẢN VẼ SỐ

BT2TTCĐ-VVVINH

N-03-006

GHI CHÚ:

-THI CÔNG CẦN KẾT HỢP CÁC BẢN VẼ LIÊN QUAN.  
-MỌI THAY ĐỔI NGOÀI HIỆN TRƯỜNG (NẾU CÓ) CẦN BẢO LẠI ĐV THI CÔNG ĐV THI CÔNG BẢO LẠI CHO ĐV THIẾT KẾ ĐỂ CÓ GIẢI PHÁP XỬ LÝ.  
-MỌI THAY ĐỔI THIẾT KẾ KHI THI CÔNG SO VỚI HỒ SƠ THIẾT KẾ ĐV THIẾT KẾ SẼ KHÔNG CHIU TRÁCH NHIỆM.

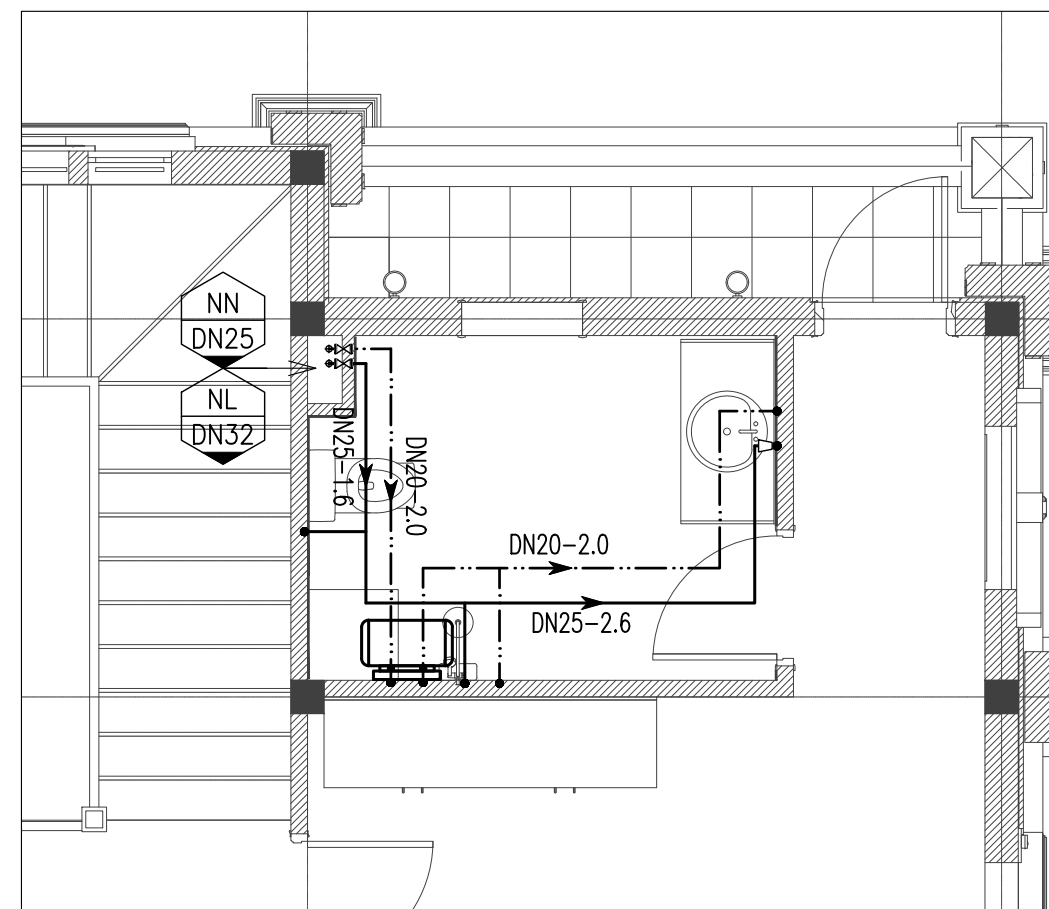

MẶT BẰNG CẤP NƯỚC KHU VỆ SINH - WC07

TL: 1/50

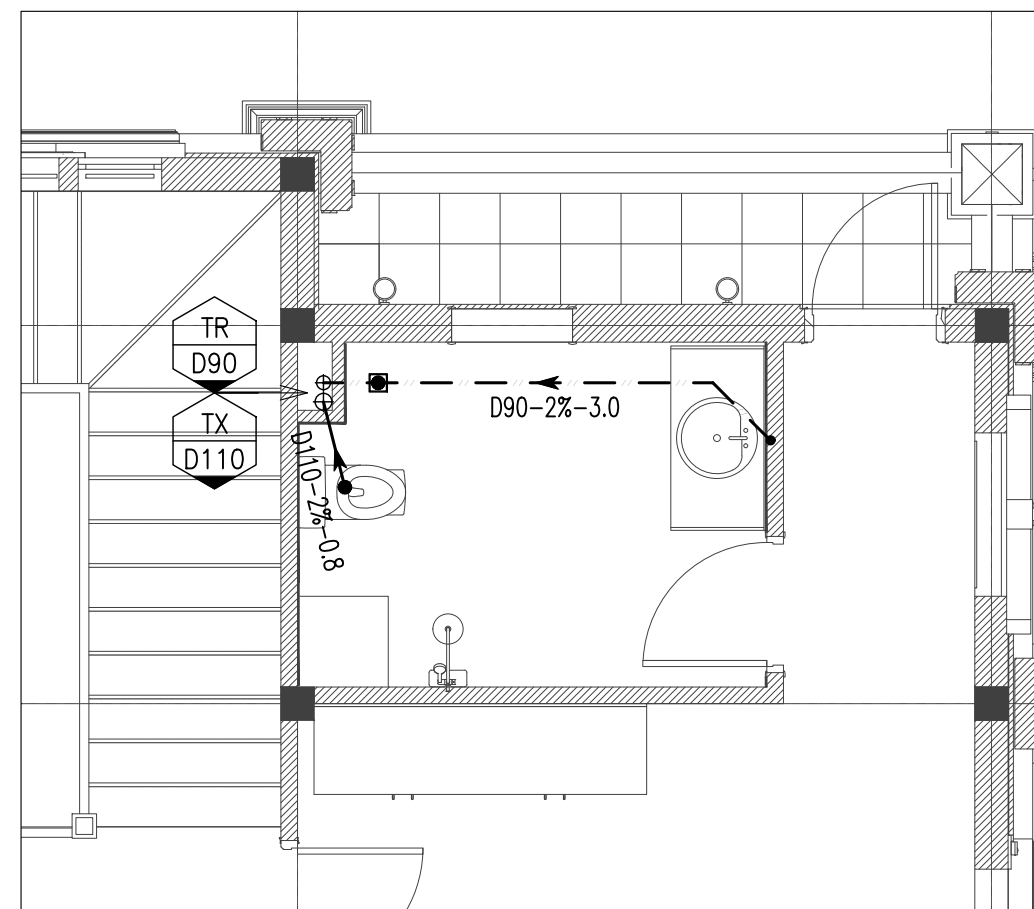

MẶT BẰNG THOÁT NƯỚC KHU VỆ SINH - WC07

TL: 1/50

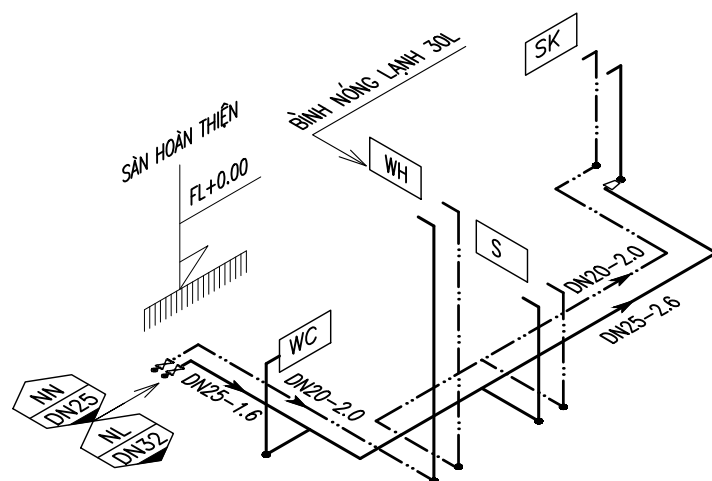

SƠ ĐỒ KHÔNG GIAN CẤP NƯỚC KHU VỆ SINH - WC07

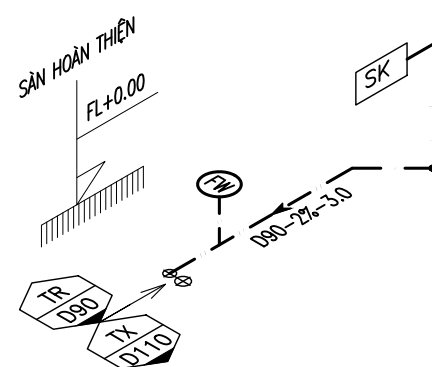

SƠ ĐỒ KHÔNG GIAN THOÁT NƯỚC KHU VỆ SINH - WC07

- + ỐNG CẤP NƯỚC ĐI ÂM SÀN
- + CAO ĐỘ VAN CẤP NƯỚC LẠNH FL+0.50M
- + CAO ĐỘ VAN CẤP NƯỚC NÓNG FL+0.50M
- + CAO ĐỘ ĐIỂM CẤP CHO XÍ FL+0.20M
- + CAO ĐỘ ĐIỂM CẤP CHO CHẬU RỬA FL+0.45M
- + CAO ĐỘ ĐIỂM CẤP CHO BÌNH NÓNG LẠNH FL+2.30M
- + CAO ĐỘ ĐIỂM CẤP CHO CHẬU BẾP FL+0.60M
- + CAO ĐỘ ĐIỂM CẤP CHO SEN TẮM FL+0.85M
- + CAO ĐỘ ĐIỂM THOÁT CHO CHẬU RỬA FL+0.40M
- + CAO ĐỘ ĐIỂM THOÁT CHO CHẬU BẾP FL+0.50M

CHỦ ĐẦU TƯ:

VŨ VĂN VĨNH

ĐƠN VỊ TƯ VẤN:



CÔNG TY CỔ PHẦN KIẾN TRÚC KISATO

KISATO CONSTRUCTION JOINT STOCK COMPANY

ĐỊA CHỈ: KHU ĐÔ THỊ XA LA - PHÚC LA  
QUẬN: HÀ ĐÔNG- TP- HÀ NỘI

Hotline: 096.345.92.88 (Mr. Lương)

DỰ ÁN:

BIỆT THỰ 2 TẦNG  
TÂN CỔ ĐIỂN

GỜ THỰC HIỆN:

THIẾT KẾ BẢN VẼ THI CÔNG

HẠNG MỤC:

CẤP THOÁT NƯỚC

TÊN BẢN VẼ:

CHI TIẾT KHU VỆ SINH WC - 07

CHỦ TRÌ THIẾT KẾ:

PHẠM VĂN LƯƠNG

THIẾT KẾ ME:

NGUYỄN HOÀNG SON

NGƯỜI THỂ HIỆN:

NGUYỄN HOÀNG SON

HÀ NỘI, NGÀY 14 THÁNG 04 NĂM 2019

TỶ LỆ

KÝ HIỆU HỒ SƠ

BẢN VẼ SỐ

BT2TTCĐ-VV-VINH

N-03-007

GHI CHÚ:

- THI CÔNG CẦN KẾT HỢP CÁC BẢN VẼ LIÊN QUAN.
- MỌI THAY ĐỔI NGOÀI HIỆN TRƯỜNG (NẾU CÓ) CẦN BẢO LẠI ĐV THI CÔNG ĐV THI CÔNG BẢO LẠI CHO ĐV THIẾT KẾ ĐỂ CÓ GIẢI PHÁP XỬ LÝ.
- MỌI THAY ĐỔI THIẾT KẾ KHI THI CÔNG SO VỚI HỒ SƠ THIẾT KẾ ĐV THIẾT KẾ SẼ KHÔNG CHIU TRÁCH NHIỆM.

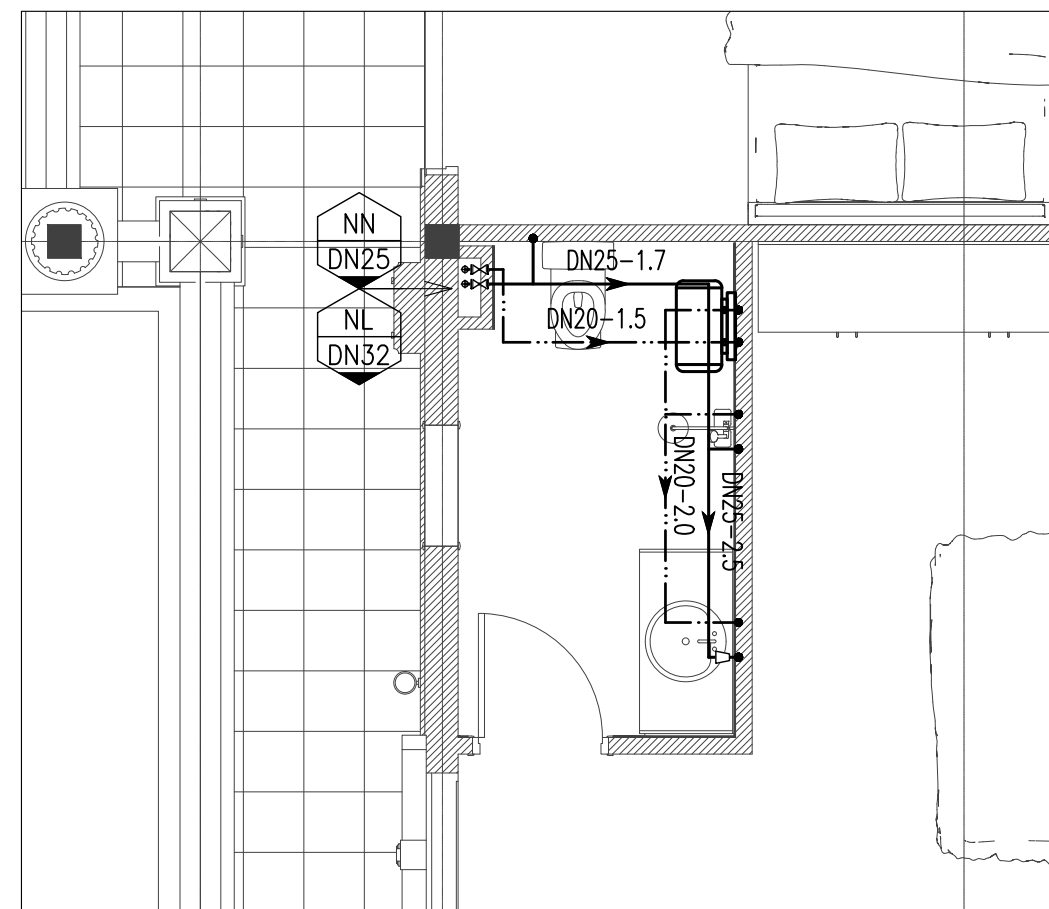

MẶT BẰNG CẤP NƯỚC KHU VỆ SINH - WC08

TL: 1/50

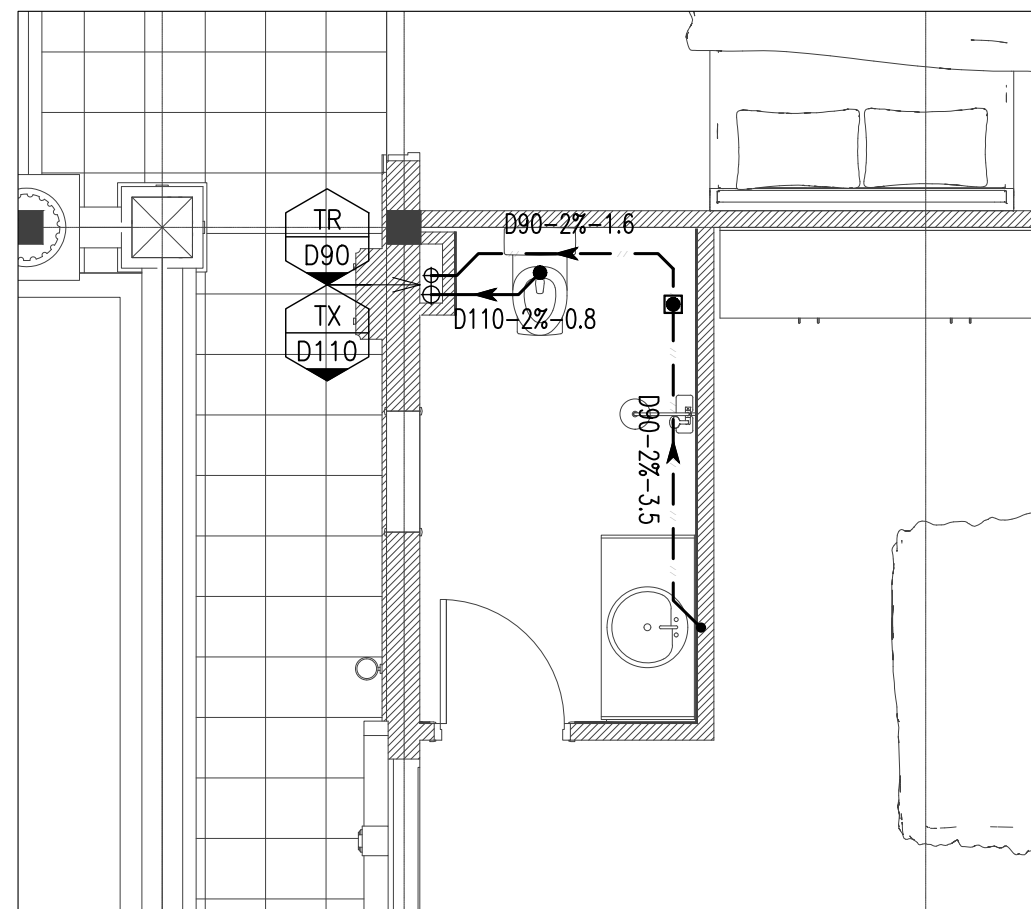

MẶT BẰNG THOÁT NƯỚC KHU VỆ SINH - WC08

TL: 1/50

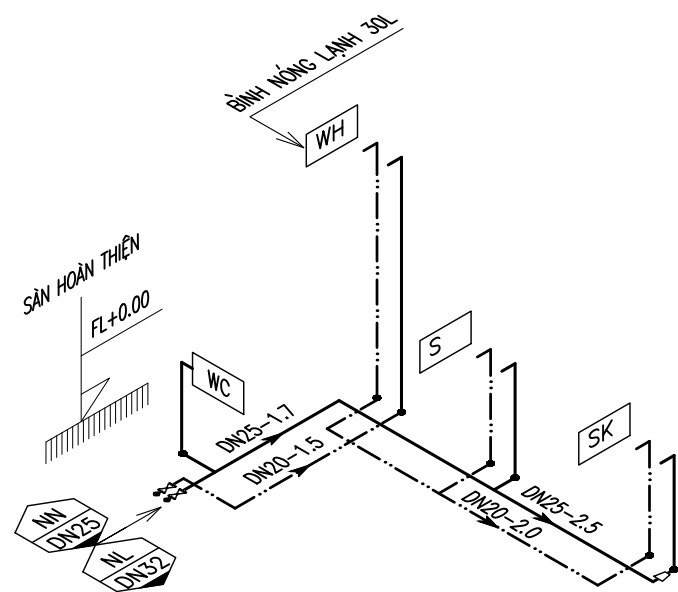

SƠ ĐỒ KHÔNG GIAN CẤP NƯỚC KHU VỆ SINH - WC08

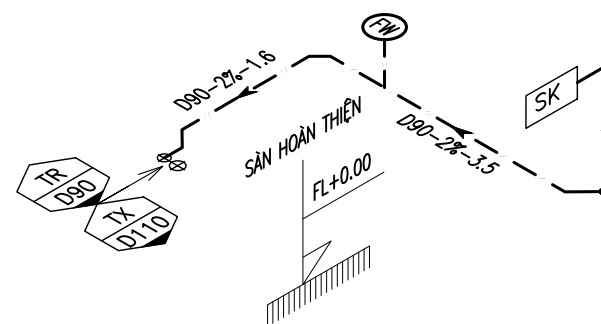

SƠ ĐỒ KHÔNG GIAN THOÁT NƯỚC KHU VỆ SINH - WC08

- + ỐNG CẤP NƯỚC ĐI ÂM SÀN
- + CAO ĐỘ VAN CẤP NƯỚC LẠNH FL+0.50M
- + CAO ĐỘ VAN CẤP NƯỚC NÓNG FL+0.50M
- + CAO ĐỘ ĐIỂM CẤP CHO XÍ FL+0.20M
- + CAO ĐỘ ĐIỂM CẤP CHO CHẬU RỬA FL+0.45M
- + CAO ĐỘ ĐIỂM CẤP CHO BÌNH NÓNG LẠNH FL+2.30M
- + CAO ĐỘ ĐIỂM CẤP CHO CHẬU BẾP FL+0.60M
- + CAO ĐỘ ĐIỂM CẤP CHO SEN TẮM FL+0.85M
- + CAO ĐỘ ĐIỂM THOÁT CHO CHẬU RỬA FL+0.40M
- + CAO ĐỘ ĐIỂM THOÁT CHO CHẬU BẾP FL+0.50M

CHỦ ĐẦU TƯ:

VŨ VĂN VĨNH

ĐƠN VỊ TƯ VẤN:



CÔNG TY CỔ PHẦN KIẾN TRÚC KISATO

KISATO CONSTRUCTION JOINT STOCK COMPANY

ĐỊA CHỈ: KHU ĐÔ THỊ XA LA - PHÚC LA  
QUẬN: HÀ ĐÔNG- TP- HÀ NỘI

Hotline: 096.345.92.88 (Mr. Lương)

DỰ ÁN:

BIỆT THỰ 2 TẦNG  
TÂN CỔ ĐIỂN

GĐ THỰC HIỆN:

THIẾT KẾ BẢN VẼ THI CÔNG

HẠNG MỤC:

CẤP THOÁT NƯỚC

TÊN BẢN VẼ:

CHI TIẾT KHU VỆ SINH WC - 08

CHỦ TRÌ THIẾT KẾ:

PHẠM VĂN LƯƠNG

THIẾT KẾ ME:

NGUYỄN HOÀNG SON

NGƯỜI THỂ HIỆN:

NGUYỄN HOÀNG SON

HÀ NỘI, NGÀY 14 THÁNG 04 NĂM 2019

TỶ LỆ

KÝ HIỆU HỒ SƠ

BT2TTCĐ-VVVINH

BẢN VẼ SỐ

N-03-008

GHI CHÚ:

-THI CÔNG CẦN KẾT HỢP CÁC BẢN VẼ LIÊN QUAN.  
-MỌI THAY ĐỔI NGOÀI HIỆN TRƯỜNG (NẾU CÓ) CẦN BẢO LẠI ĐV THI CÔNG ĐV THI CÔNG BẢO LẠI CHO ĐV THIẾT KẾ ĐỂ CÓ GIẢI PHÁP XỬ LÝ.  
-MỌI THAY ĐỔI THIẾT KẾ KHI THI CÔNG SO VỚI HỒ SƠ THIẾT KẾ ĐV THIẾT KẾ SẼ KHÔNG CHIU TRÁCH NHIỆM.



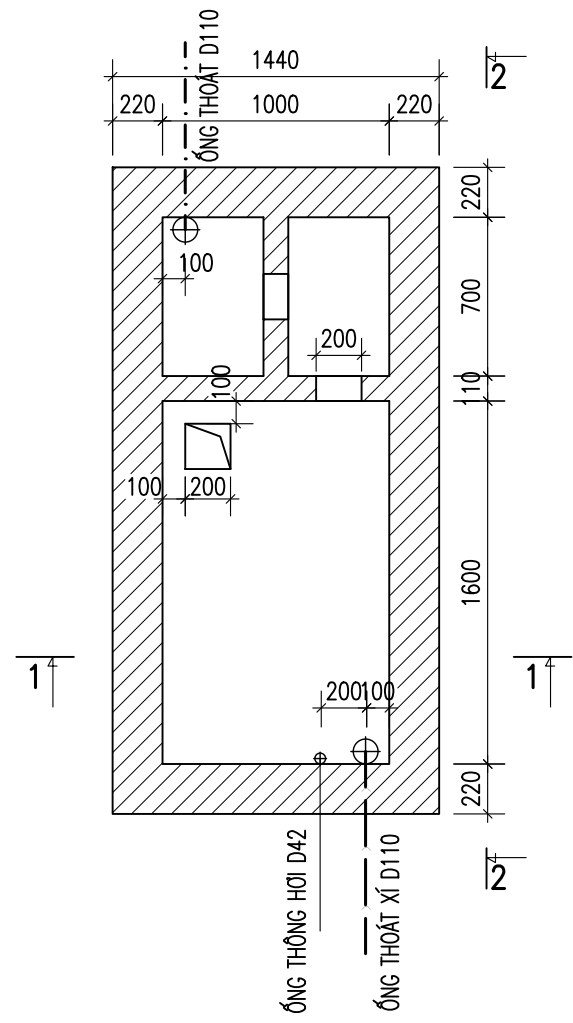

**GHI CHÚ:**

- XEM KẾT HỢP VỚI BẢN VẼ KẾT CẤU BỂ PHỚT
- LỖ HÚT BỂ PHỚT VÀ CÁC ĐƯỜNG ỐNG RA ỐNG VÀO BỂ PHẢI CÓ GIOĂNG CAO SU BỊT KÍN

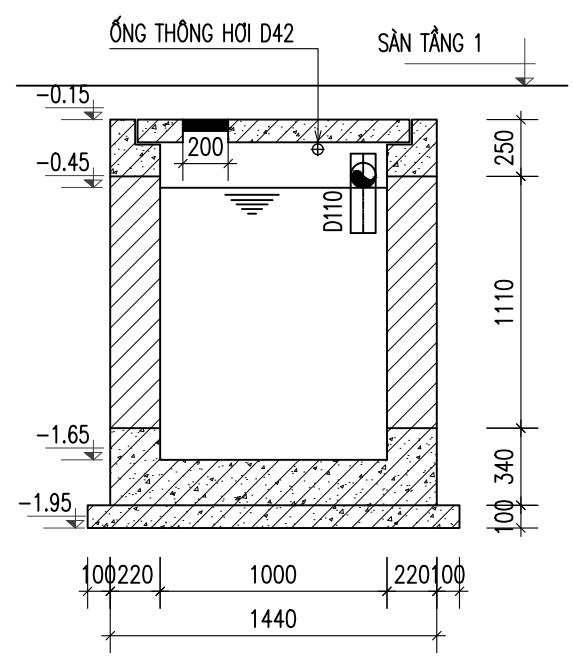

MẶT CẮT 1-1

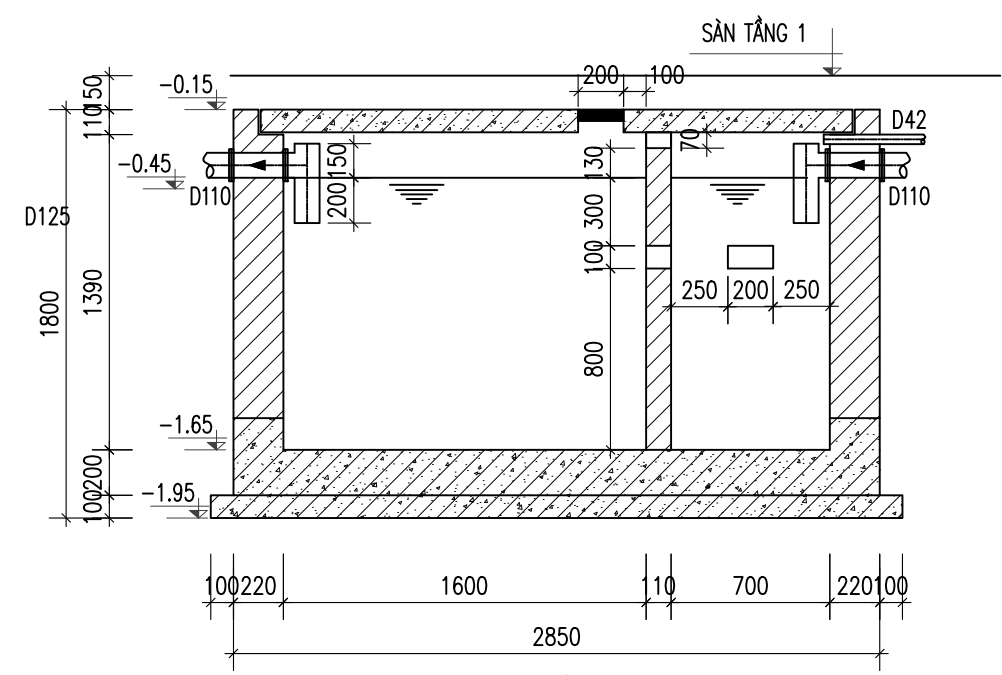

MẶT CẮT 2-2

**CHỦ ĐẦU TƯ:**  
VŨ VĂN VĨNH

**ĐƠN VỊ TƯ VẤN:**  
  
 CÔNG TY CỔ PHẦN KIẾN TRÚC KISATO  
 KISATO CONSTRUCTION JOINT STOCK COMPANY  
 ĐỊA CHỈ: KHU ĐÔ THỊ XA LA - PHÚC LA  
 QUẬN: HÀ ĐÔNG- TP- HÀ NỘI  
 Hotline: 096.345.92.88 (Mr. Lương)

**DỰ ÁN:**  
BIỆT THỰ 2 TẦNG  
TÂN CỔ ĐIỂN

**GĐ THỰC HIỆN:**  
THIẾT KẾ BẢN VẼ THI CÔNG

**HANG MỤC:**  
CẤP THOÁT NƯỚC

**TÊN BẢN VẼ:**  
CHI TIẾT BỂ PHỚT

CHỦ TRÌ THIẾT KẾ:	
PHẠM VĂN LƯƠNG	
THIẾT KẾ ME:	
NGUYỄN HOÀNG SƠN	
NGƯỜI THỂ HIỆN:	
NGUYỄN HOÀNG SƠN	

HÀ NỘI, NGÀY 14 THÁNG 04 NĂM 2019

TỶ LỆ	
KÝ HIỆU HỒ SƠ	BT2TTCĐ-VVVINH
BẢN VẼ SỐ	N-04-001

**GHI CHÚ:**

- THI CÔNG CẦN KẾT HỢP CÁC BẢN VẼ LIÊN QUAN.
- MỌI THAY ĐỔI NGOÀI HIỆN TRƯỞNG (NẾU CÓ) CẦN BẢO LẠI ĐV THI CÔNG ĐV THI CÔNG BẢO LẠI CHO ĐV THIẾT KẾ ĐỂ CÓ GIẢI PHÁP XỬ LÝ.
- MỌI THAY ĐỔI THIẾT KẾ KHI THI CÔNG SO VỚI HỒ SƠ THIẾT KẾ ĐV THIẾT KẾ SẼ KHÔNG CHIU TRÁCH NHIỆM.

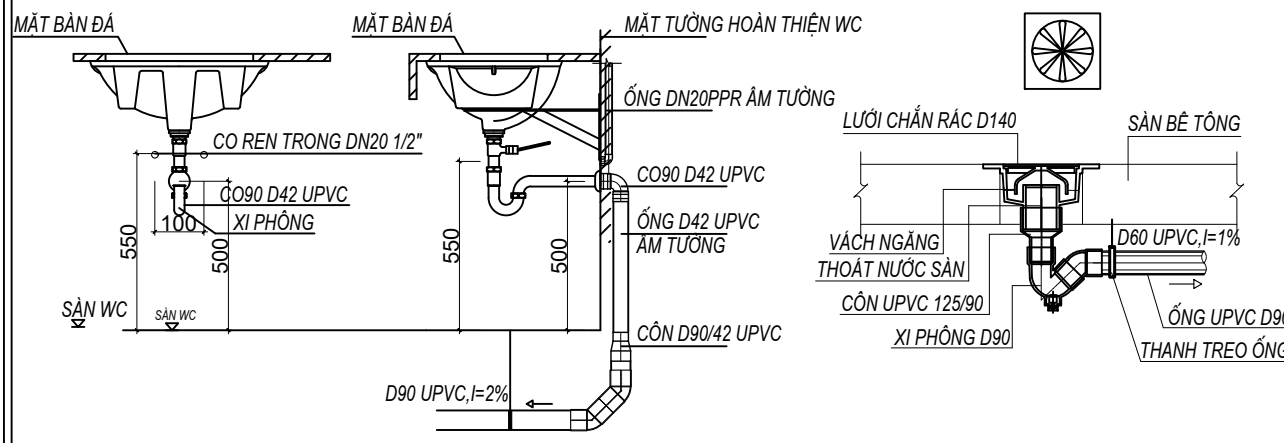

CHI TIẾT LẮP ĐẶT LAVABO ÂM BÀN ĐÁ ĐIỂN HÌNH

CHI TIẾT LẮP ĐẶT PHỄU THU SÀN ĐIỂN HÌNH

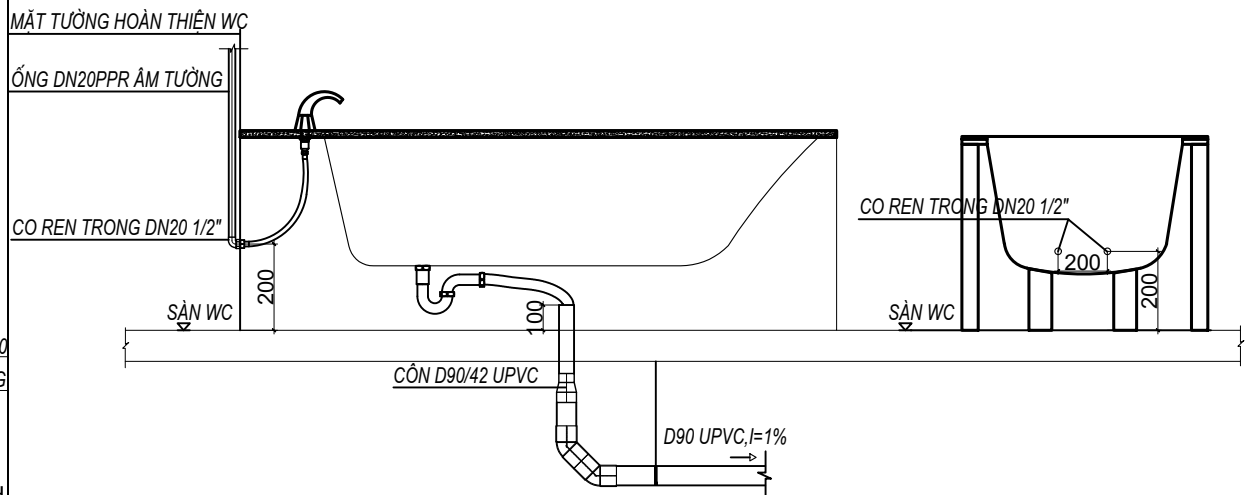

CHI TIẾT LẮP ĐẶT THIẾT BỊ BỒN TẮM ĐIỂN HÌNH

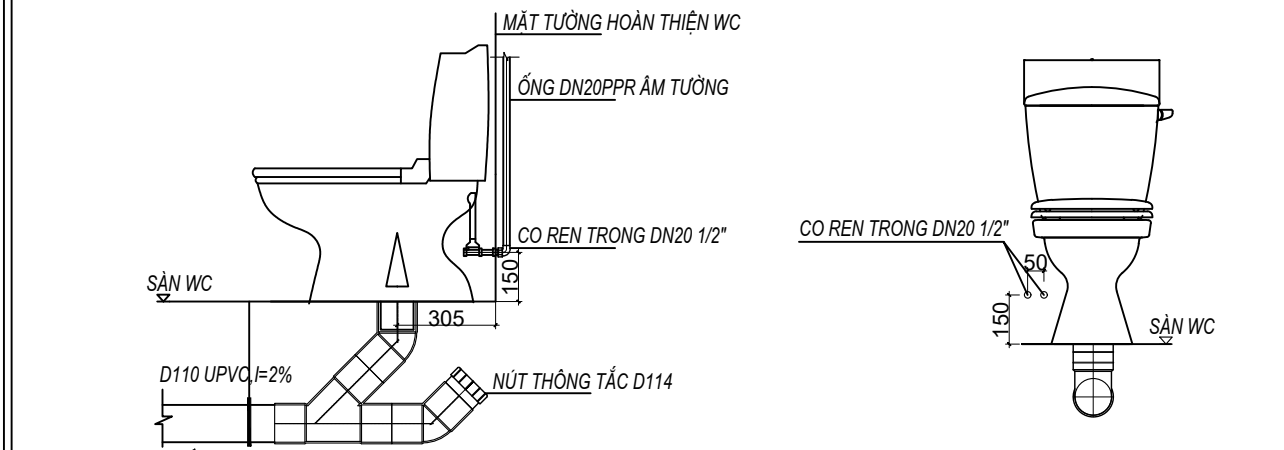

CHI TIẾT LẮP ĐẶT THIẾT BỊ XÍ BỆT ĐIỂN HÌNH

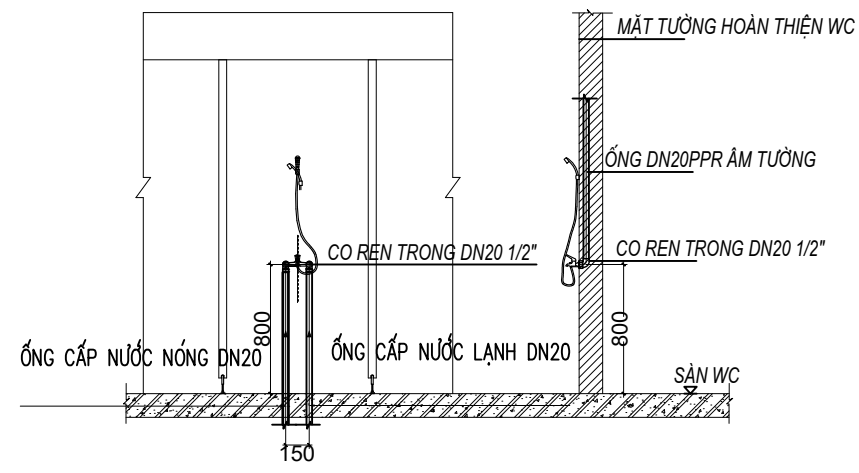

CHI TIẾT LẮP ĐẶT VÒI SEN TẮM ĐỪNG ĐIỂN HÌNH

CHI TIẾT LẮP ĐẶT BÌNH NÓNG LẠNH

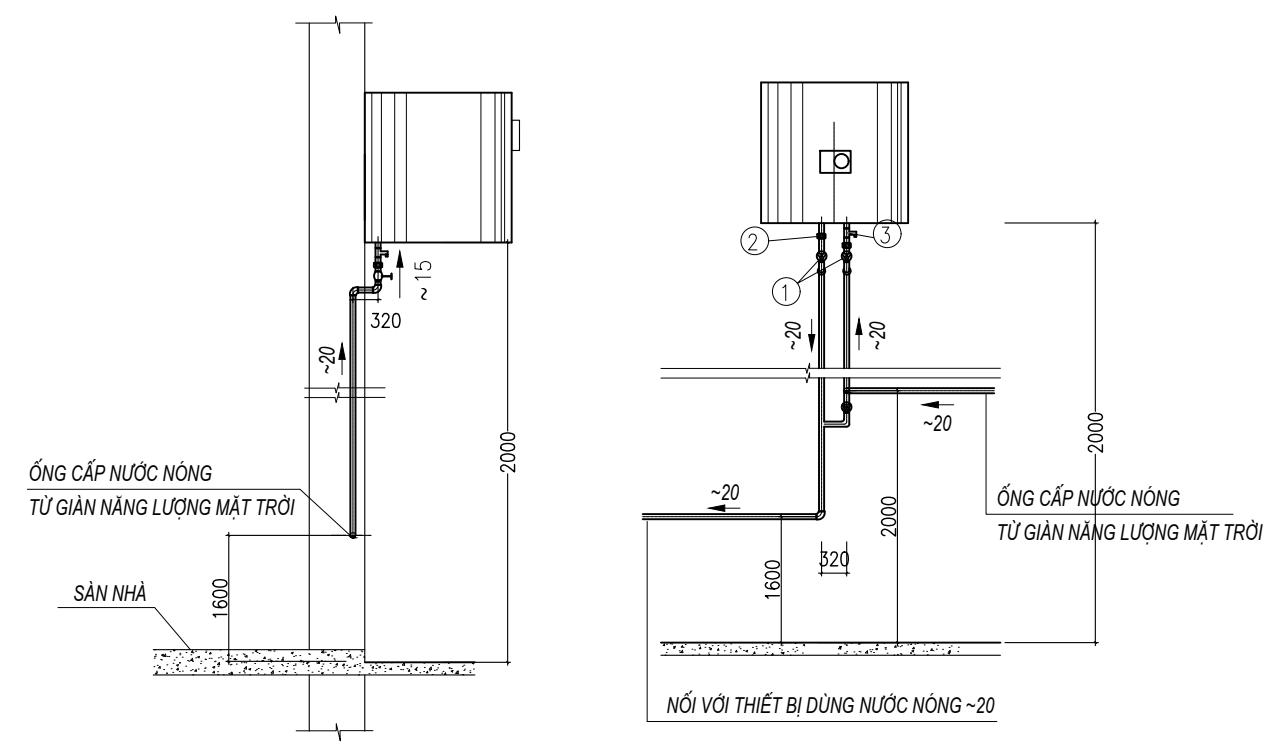

CHI TIẾT LẮP ĐẶT MÁY GIẶT

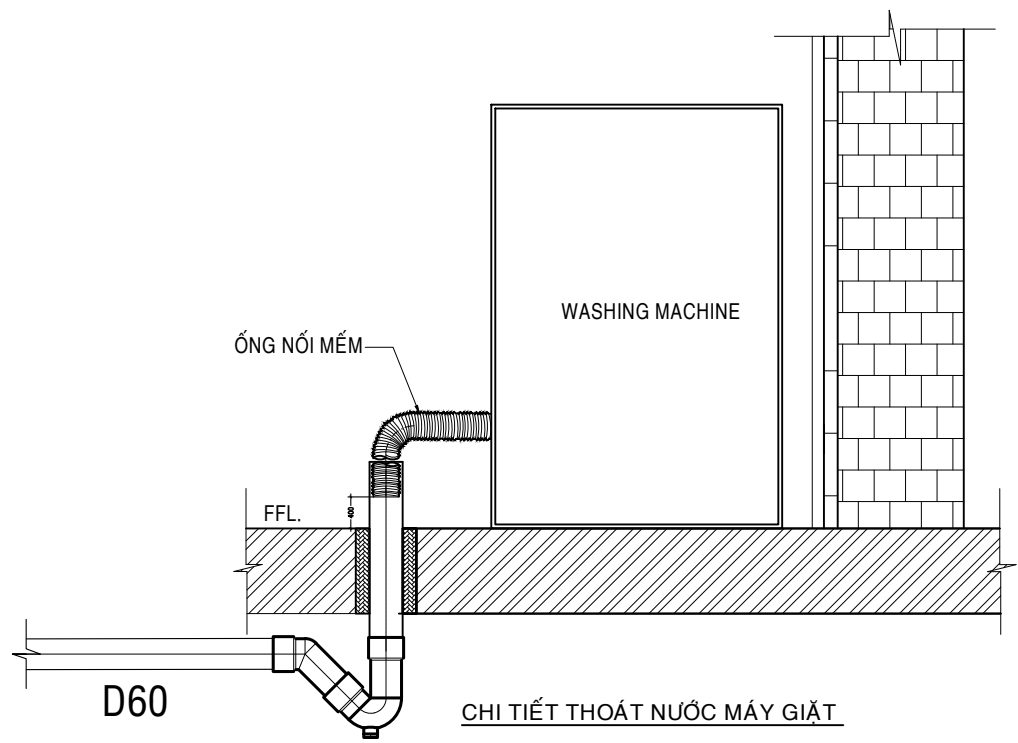

CHI TIẾT THOÁT NƯỚC MÁY GIẶT

CHỦ ĐẦU TƯ:	
VŨ VĂN VĨNH	
ĐƠN VỊ TƯ VẤN:	
CÔNG TY CỔ PHẦN KIẾN TRÚC KISATO KISATO CONSTRUCTION JOINT STOCK COMPANY	
ĐỊA CHỈ: KHU ĐÔ THỊ XA LA - PHÚC LA QUẬN: HÀ ĐÔNG- TP- HÀ NỘI	
Hotline: 096.345.92.88 (Mr. Lương)	
DỰ ÁN:	
BIỆT THỰ 2 TẦNG TẦN CỎ ĐIỆN	
GĐ THỰC HIỆN:	
THIẾT KẾ BẢN VẼ THI CÔNG	
HANG MỤC:	
CẤP THOÁT NƯỚC	
TÊN BẢN VẼ:	
CHI TIẾT LẮP ĐẶT 01	
CHỦ TRÌ THIẾT KẾ:	
PHẠM VĂN LƯƠNG	
THIẾT KẾ ME:	
NGUYỄN HOÀNG SON	
NGƯỜI THỂ HIỆN:	
NGUYỄN HOÀNG SON	
HÀ NỘI, NGÀY 14 THÁNG 04 NĂM 2019	
TỶ LỆ	
KÝ HIỆU HỒ SƠ	BT2TTCĐ-VVVINH
BẢN VẼ SỐ	N-04-002
GHI CHÚ:	
-THI CÔNG CẦN KẾT HỢP CÁC BẢN VẼ LIÊN QUAN. -MỌI THAY ĐỔI NGOÀI HIỆN TRƯỜNG (NẾU CÓ) CẦN BẢO LẠI ĐV THI CÔNG ĐV THI CÔNG BẢO LẠI CHO ĐV THIẾT KẾ ĐỂ CÓ GIẢI PHÁP XỬ LÝ. -MỌI THAY ĐỔI THIẾT KẾ KHI THI CÔNG SO VỚI HỒ SƠ THIẾT KẾ ĐV THIẾT KẾ SẼ KHÔNG CHIU TRÁCH NHIỆM.	

CHỦ ĐẦU TƯ:

VŨ VĂN VĨNH

ĐƠN VI TƯ VẤN:



CÔNG TY CỔ PHẦN KIẾN TRÚC KISATO  
KISATO CONSTRUCTION JOINT STOCK COMPANY

ĐỊA CHỈ: KHU ĐÔ THỊ XA LA - PHÚC LA  
QUẬN: HÀ ĐÔNG- TP- HÀ NỘI

Hotline: 096.345.92.88 (Mr. Lương)

DỰ ÁN:

BIỆT THỰ 2 TẦNG  
TÂN CỔ ĐIỂN

GD THỰC HIỆN:

THIẾT KẾ BẢN VẼ THI CÔNG

HẠNG MỤC:

CẤP THOÁT NƯỚC

TÊN BẢN VẼ:

CHI TIẾT LẮP ĐẶT 02

CHỦ TRÌ THIẾT KẾ:

PHẠM VĂN LƯƠNG

THIẾT KẾ MÈ:

NGUYỄN HOÀNG SƠN

NGƯỜI THỂ HIỆN:

NGUYỄN HOÀNG SƠN

HÀ NỘI, NGÀY 14 THÁNG 04 NĂM 2019

TỶ LỆ

KÝ HIỆU HỒ SƠ

BẢN VẼ SỐ

BT2TTCĐ-VVVINH

N-04-003

GHI CHÚ:

-THI CÔNG CẦN KẾT HỢP CÁC BẢN VẼ LIÊN QUAN.  
-MỌI THAY ĐỔI NGOÀI HIỆN TRƯỜNG (NẾU CÓ) CẦN BÁO LẠI ĐV THI CÔNG ĐV THI CÔNG BẢO LẠI CHO ĐV THIẾT KẾ ĐỂ CÓ GIẢI PHÁP XỬ LÝ.  
-MỌI THAY ĐỔI THIẾT KẾ KHI THI CÔNG SO VỚI HỒ SƠ THIẾT KẾ ĐV THIẾT KẾ SẼ KHÔNG CHIU TRÁCH NHIỆM.

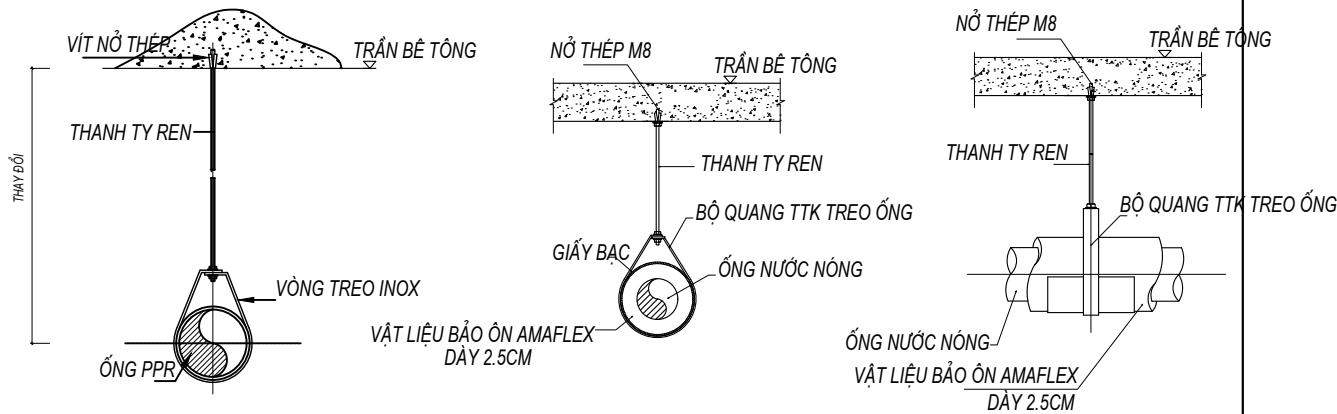

CHI TIẾT CÙM TREO ỚNG NƯỚC PPR

CHI TIẾT BẢO ỚN ỚNG NƯỚC NÓNG

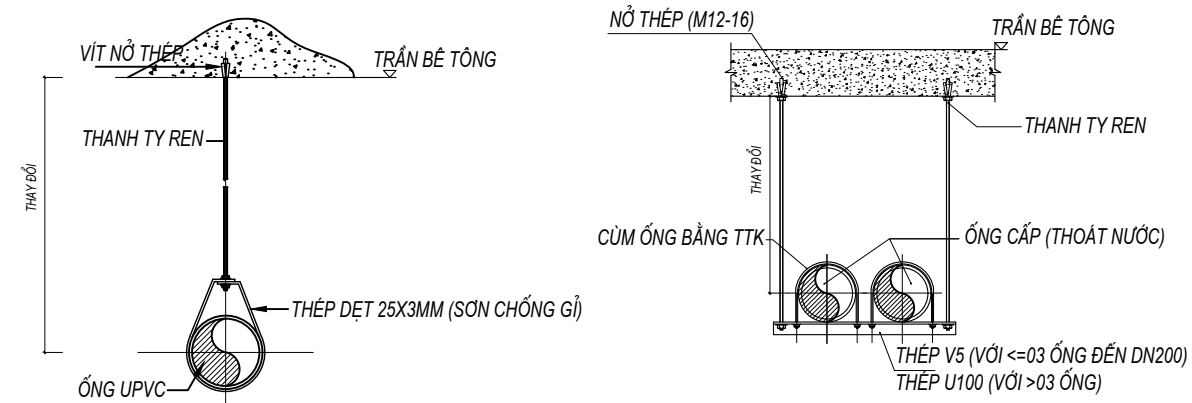

CHI TIẾT CÙM TREO ỚNG THOÁT NƯỚC U.PVC

CHI TIẾT GIÁ ĐỠ NHIỀU ỚNG

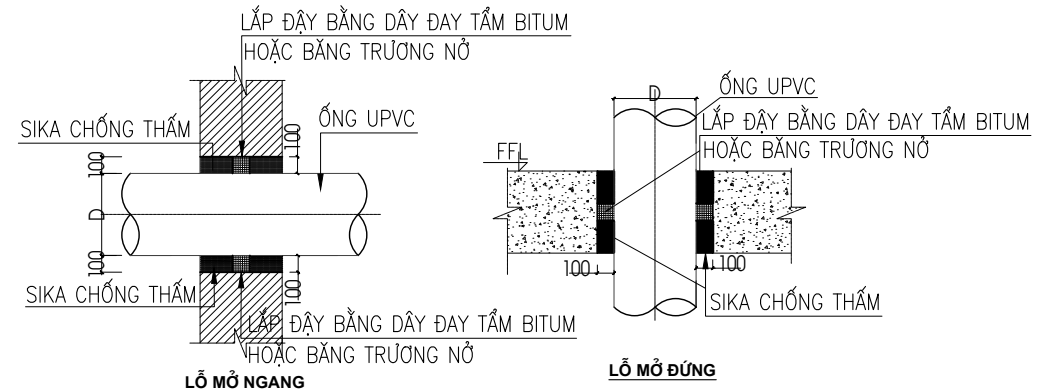

CHI TIẾT ĐIỂN HÌNH ỚNG U.PVC PPR QUA TƯỜNG, SÀN

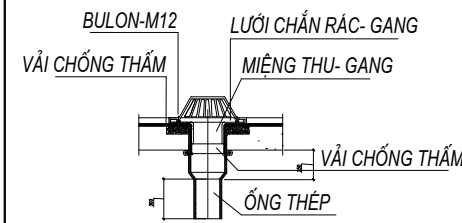

CẦU THU MƯA MÁI

GHI CHÚ

- CAO ĐỘ ĐẦU CHỜ CẤP THOÁT NƯỚC LÀ ĐIỂN HÌNH, KHI THI CÔNG CẦN CÁN CỨ VÀO THÔNG SỐ KỸ THUẬT CATALOGUE THIẾT BỊ ĐƯỢC CHỌN LẮP ĐẶT.
- ỚNG CẤP NƯỚC NÓNG ĐI TRÊN TRẦN PHẢI BỌC BẢO ỚN KHI THI CÔNG CẦN TUẦN THỦ CÁC QUY TRÌNH THI CÔNG CỦA NHÀ CUNG CẤP THIẾT BỊ
- ỚNG CẤP VÀ THOÁT NƯỚC PHẢI ĐƯỢC NEO VÀ TREO VÀO TRẦN HOẶC TƯỜNG, ĐƯỜNG KÍNH THANH TREO PHỤC THUỘC VÀO ĐƯỜNG KÍNH ỚNG:  
dn20-DN80: THANH TREO Ø10  
DN100-DN125: THANH TREO Ø12  
dn200-DN250: THANH TREO Ø16
- KHOẢNG CÁCH GIỮA CÁC THANH TREO :  
VỚI ỚNG CÓ ĐƯỜNG KÍNH DN<=25, BỐ TRÍ L=1M, 1 CÁI  
VỚI ỚNG CÓ ĐƯỜNG KÍNH DN>25, BỐ TRÍ L=1,5M, 1 CÁI